

$$\sqrt{Rz\ 25} \left( \sqrt{y} = \sqrt{Rz\ 6,3}, \sqrt{z} = \sqrt{Rz\ 4} \right)$$

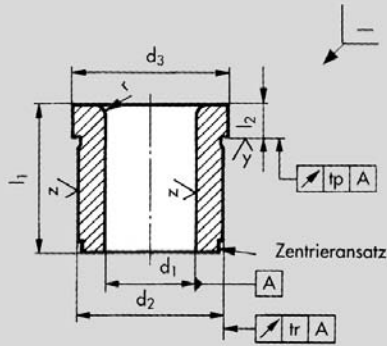

## Bundbohrbuchsen nach DIN 172

Qualitätsstahl

gehärtet 740 + 80 HV 10  
 Bohrung d<sub>1</sub> geschliffen ISO Toleranz F7  
 Außen-Ø d<sub>2</sub> geschliffen ISO Toleranz n6  
 Bundunterseite geschliffen  
 Zentrieransatz geschliffen

Nr. 08 105 kurze Ausführung, Form A  
 Nr. 08 106 mittlere Ausführung, Form A  
 Nr. 08 107 lange Ausführung, Form A  
 Nr. 08 108 Bohrung an beiden  
 Enden gerundet, Form B  
 bei Bestellung bitte Länge angeben

◀ Nr. 08 105 bis 08 108

Bestellbeispiel

08106.12.00X20

Form A  
 d 1 12  
 l 1 20



von - bis d <sub>1</sub> F7 <sup>1,3)</sup>	d <sub>2</sub> n6 <sup>2)</sup>	d <sub>3</sub>	kurz l <sub>1</sub>	mittel l <sub>1</sub>	lang l <sub>1</sub>	l <sub>2</sub>	r	tr	tp
- 1,0	3	6	6	9		2	1	0,01	0,03
1,1 - 1,8	4	7	6	9		2			
1,9 - 2,6	5	8	6	9		2			
2,7 - 3,3	6	9	8	12	16	2,5			
3,4 - 4,0	7	10	8	12	16	2,5			
4,1 - 5,0	8	11	8	12	16	2,5			
5,1 - 6,0	10	13	10	16	20	3	1,5	0,02	
6,1 - 8,0	12	15	10	16	20	3			
8,1 - 10,0	15	18	12	20	25	3	2		
10,1 - 12,0	18	22	12	20	25	4			
12,1 - 15,0	22	26	16	28	36	4			
15,1 - 18,0	26	30	16	28	36	4			
18,1 - 22,0	30	34	20	36	45	5	3		
22,1 - 26,0	35	39	20	36	45	5			0,05
26,1 - 30,0	42	46	25	45	56	5			
30,1 - 35,0	48	52	25	45	56	5		0,04	
35,1 - 42,0	55	59	30	56	67	5	3,5		
42,1 - 48,0	62	66	30	56	67	6			
48,1 - 55,0	70	74	30	56	67	6			
55,1 - 63,0	78	82	35	67	78	6	4		
63,1 - 70,0	85	90	35	67	78	6			
70,1 - 78,0	95	100	40	78	105	6			0,08
78,1 - 85,0	105	110	40	78	105	6			
85,1 - 95,0	115	120	45	89	112	6			
95,1 - 105,0	125	130	45	89	112	6			
105,1 - 115,0	140	147	50	100		6			
115,1 - 125,0	150	157	50	100		6			

**Zwischenabmessungen:**

Laut DIN ist bis zu einem Bohrungsdurchmesser 15,0 mm eine Stufung von 0,1 mm vorgesehen.  
 Über 15,0 mm beträgt die Stufung 0,5 mm.  
 Für Bohrungsdurchmesser, die nicht der DIN-Stufung entsprechen, gelten folgende Zuschläge auf unsere Listenpreise:

- 1 - 2 Stück pro Abmessung = 200%
- 3 - 5 Stück pro Abmessung = 150%
- 6 - 9 Stück pro Abmessung = 75%
- 10 - 24 Stück pro Abmessung = 20%
- 25 - 49 Stück pro Abmessung = 10%
- 50 - 99 Stück pro Abmessung = 5%
- ab 100 Stück pro Abmessung = 0%

- 1) Bei Durchmesser d<sub>1</sub> bis 15 mm vorzugsweise Abstufung 0,1 mm und 0,25 mm.  
 Bei Durchmesser d<sub>1</sub> über 15 mm vorzugsweise Abstufung 0,5 mm.
- 2) Für eine Aufnahmebohrung mit ISO Toleranz H6 oder H7.
- 3) Zwischenabmessungen d<sub>1</sub>, die über dem Größtmaß eines Bohrungsbereichs und unter dem Kleinstmaß des nachfolgenden Abmessungsbereichs liegen, werden grundsätzlich dem kleineren Außen-Ø d<sub>2</sub> zugeordnet:  
 z. B. Bohrung d<sub>1</sub> = 5,05 mm erhält Außen-Ø d<sub>2</sub> = 8 mm.

08