

$$\sqrt{Rz\ 25} \left( z/\sqrt{=} = \sqrt{Rz\ 4} \right)$$

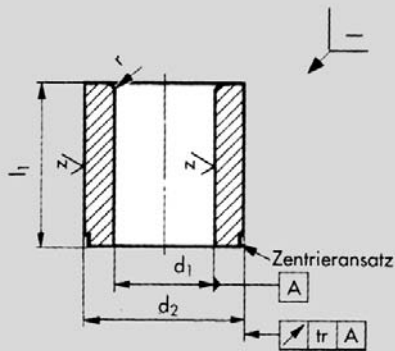

## Zylindrische Bohrbuchsen nach DIN 179

Qualitätsstahl

gehärtet 740 + 80 HV 10  
Bohrung  $d_1$  geschliffen ISO Toleranz F7  
Außen-Ø  $d_2$  geschliffen ISO Toleranz n6  
Zentrieransatz geschliffen

- Nr. 08 101 kurze Ausführung, Form A
- Nr. 08 102 mittlere Ausführung, Form A
- Nr. 08 103 lange Ausführung, Form A
- Nr. 08 104 Bohrung an beiden Enden gerundet, Form B bei Bestellung bitte Länge angeben

◀ **Nr. 08 101 bis 08 104**

**Bestellbeispiel**

**08102.12.00X20**

**Form A**  
**d 1 12**  
**l 1 20**



von - bis $d_1$ F7 1,3)	$d_2$ n6 <sup>2)</sup>	kurz $l_1$	mittel $l_1$	lang $l_1$	r	tr
- 1,0	3	6	9		1	0,01
1,1 - 1,8	4	6	9			
1,9 - 2,6	5	6	9			
2,7 - 3,3	6	8	12	16		
3,4 - 4,0	7	8	12	16		
4,1 - 5,0	8	8	12	16		
5,1 - 6,0	10	10	16	20	1,5	0,02
6,1 - 8,0	12	10	16	20		
8,1 - 10,0	15	12	20	25	2	
10,1 - 12,0	18	12	20	25		
12,1 - 15,0	22	16	28	36		
15,1 - 18,0	26	16	28	36		
18,1 - 22,0	30	20	36	45	3	
22,1 - 26,0	35	20	36	45		
26,1 - 30,0	42	25	45	56		
30,1 - 35,0	48	25	45	56		0,04
35,1 - 42,0	55	30	56	67	3,5	
42,1 - 48,0	62	30	56	67		
48,1 - 55,0	70	30	56	67		
55,1 - 63,0	78	35	67	78	4	
63,1 - 70,0	85	35	67	78		
70,1 - 78,0	95	40	78	105		
78,1 - 85,0	105	40	78	105		
85,1 - 95,0	115	45	89	112		
95,1 - 105,0	125	45	89	112		
105,1 - 115,0	140	50	100			
115,1 - 125,0	150	50	100			
125,1 - 140,0	160	50	100			
140,1 - 150,0	175	50	100			
150,1 - 160,0	190	60	120			

**Zwischenabmessungen:**

Laut DIN ist bis zu einem Bohrungsdurchmesser 15,0 mm eine Stufung von 0,1 mm vorgesehen.

Über 15,0 mm beträgt die Stufung 0,5 mm. Für Bohrungsdurchmesser, die nicht der DIN-Stufung entsprechen, gelten folgende Zuschläge auf unsere Listenpreise:

- 1 - 2 Stück pro Abmessung = 200%
- 3 - 5 Stück pro Abmessung = 150%
- 6 - 9 Stück pro Abmessung = 75%
- 10 - 24 Stück pro Abmessung = 20%
- 25 - 49 Stück pro Abmessung = 10%
- 50 - 99 Stück pro Abmessung = 5%
- ab 100 Stück pro Abmessung = 0%

- 1) Bei Durchmesser  $d_1$  bis 15 mm vorzugsweise Abstufung 0,1 mm und 0,25 mm. Bei Durchmesser  $d_1$  über 15 mm vorzugsweise Abstufung 0,5 mm.
- 2) Für eine Aufnahmebohrung mit ISO Toleranz H6 oder H7.
- 3) Zwischenabmessungen  $d_1$ , die über dem Größtmaß eines Bohrungsbereichs und unter dem Kleinstmaß des nachfolgenden Abmessungsbereichs liegen, werden grundsätzlich dem kleineren Außen-Ø  $d_2$  zugeordnet:  
z. B. Bohrung  $d_1 = 5,05$  mm erhält Außen-Ø  $d_2 = 8$  mm.