

Winkelgreifer 180° Serie

DCT/CT SERIE

2.32



- 180° Winkelgreifer**
 Durch die vollständige Backenöffnung (180°) kann das Bauteil direkt zugeführt werden. Eine Freigabebewegung durch den Roboter oder Stellantrieb wird vermieden.
- Vielseitige Befestigung**
 DIRECTCONNECT Montagelochbild auf der Rückseite des Greifers (Größe 12-25), Standard-Montage kopfseitig
- Kompakter Greifer:**
 Dieser Greifer wurde für den Einsatz in platzbeschränkter Umgebung entworfen.
- Mehrzweckgreifer:**
 Mit einem breiten Angebot an Zubehörteilen (einstellbarer Anschlag, Magnetfeld- oder induktive Sensoren*) kann dieser Greifer in vielen Anwendungen eingesetzt werden.
- Extreme Umgebungsbedingungen:**
 Ein gekapseltes Gehäuse verhindert das Eindringen von Spänen und anderen Partikeln in die innere Mechanik.

* induktive Sensoren nicht erhältlich bei CT-12

Installation:

Greifer können in jeder Lage montiert und betrieben werden

Greifer wird von oben mit 2 Passstiften fixiert und mit 2 Schrauben befestigt.

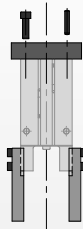

Greifer wird an der Seite mit 2 Passstiften fixiert und mit 2 Schrauben befestigt.

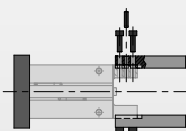
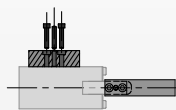

Die Finger werden über den Backen zentriert, mit 1 Passstift fixiert und mit 2 Schrauben befestigt



Greifer ist bei Überkopfmontage und -betrieb vor fallendem Abfall geschützt.

Greifer kann mit Luftverteileranschlüssen auf der Oberseite betrieben werden.

Technische Daten:

Pneumatik

Betriebsdruckbereich
Zylinderart
Dynamische Dichtung
Betätigungsventil

US 40-100 psi
Metrisch 3-7 bar
Doppelt wirkend
Interne Schmierung, Buna-N
4/2-Wege

Luftqualität

Luftfilter
Luftölung
Luftfeuchtigkeit

mind. 40 µ
nicht erforderlich*
Gering (trocken)

Betriebstemperaturbereich

Buna-N Dichtung (Standard) -30°~180° F -35°~80° C
Viton®-Dichtung (optional) -20°~300° F -30°~150° C

Wartung†

Lebensdauer
Normale Anwendung
Mit vorbeug. Wartung
Reparatur im Feld möglich
Dichtungssätze verfügbar

5 Millionen Zyklen
> 10 Millionen Zyklen*
Ja
Ja

* Ölung verlängert die Lebensdauer erheblich
† Siehe Wartungsabschnitt

DIRECTCONNECT

Winkelgreifer DCT/CT

Technische Merkmale

Befestigung der Greifer

Der Greifer kann von der Seite oder von unten befestigt werden

Qualitätsbauteile

Bauteile aus Aluminiumlegierung, harteloxiert mit Teflon-Imprägnierung. Die Hauptkomponenten des Greifers sind aus vergütetem Stahl

Befestigungssatz für induktive Sensoren

Zubehör (SD) für die Erfassung der Backenposition. Beinhaltet 2 Halter für röhrenförmige Sensoren und 2 einstellbare Schallföhnen (außer CT-12)

Befestigungssatz für Magnetfeldsensoren

Der Greifer ist serienmäßig mit Befestigungsnuten für Magnetfeldsensoren ausgestattet (Sensoren müssen separat bestellt werden)

Einstellbarer Anschlag

Zubehör (BP) für die Einstellung des Backen-Öffnungswinkels zwischen 0° und 180°

Kapselung und Abdeckung

Das Greifergehäuse ist gegen das Eindringen von Spänen und anderen Partikeln in die innere Mechanik geschützt.

Viton®-Dichtungen

Optional für Hochtemperaturanwendungen

Mehrere Luftanschlüsse

Verteiler-Luftanschlüsse seitlich oder auf der Oberseite (für die oberen Anschlüsse ist ein O-Ring erforderlich)

Funktionsprinzip

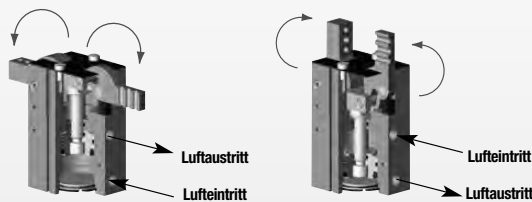
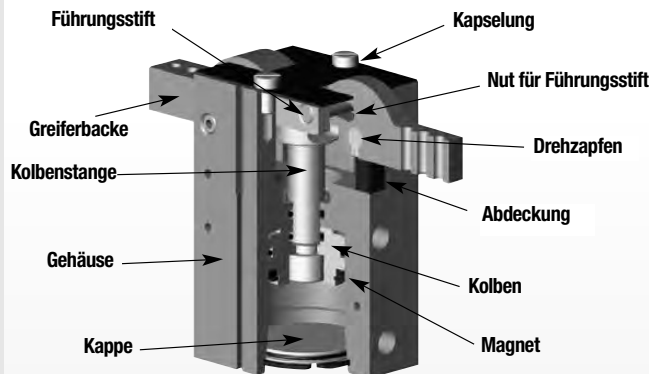

- Ein doppelt wirkender Kolben mit einem Ringmagnet für die Magnetfeld-erfassung ist mit einer Kolbenstange verbunden, an deren gabelförmigem Ende zwei Führungsstifte befestigt sind.
- Die Drehung der Backen ist mit der Baugruppe Führungsstift/Backe synchronisiert.
- Beim Gleiten in ihrer Nut wandeln die Führungsstifte die vertikale Bewegung des Kolbens in eine entgegengesetzte synchrone Drehbewegung der beiden Backen um.
- Jede der Backen weist zwischen der geöffneten 90° Position und der 0° Greifposition einen nutzbaren Drehhubwinkel von 90° auf, zuzüglich eines Überhubs für das Greifen vor Erreichen der vollständigen Greifposition von etwa 1,5°. Die Backen müssen für eine Greifposition von 0° (parallele Backen) ausgelegt werden.

Modell-DCT Winkelgreifer

Größe -12M

Modell:	DCT-12M
Hub:	90° pro Finger
Greifkraft:	7.2 lbs 32 N
Gewicht:	0.20 lbs 0.09 Kg



Siehe Seite **2.34**

Modell-DCT Winkelgreifer

Größe -16M

Modell:	DCT-16M
Hub:	90° pro Finger
Greifkraft:	16 lbs 70 N
Gewicht:	0.35 lbs 0.16 Kg



Siehe Seite **2.35**

Modell-DCT Winkelgreifer

Größe -20M

Modell:	DCT-20M
Hub:	90° pro Finger
Greifkraft:	25 lbs 112 N
Gewicht:	0.62 lbs 0.28 Kg



Siehe Seite **2.36**

Modell-DCT Winkelgreifer

Größe -25M

Modell:	DCT-25M
Hub:	90° pro Finger
Greifkraft:	35 lbs 157 N
Gewicht:	1.08 lbs 0.49 Kg



Siehe Seite **2.37**

Modell-CT Winkelgreifer

Größe -32M

Modell:	CT-32M
Hub:	90° pro Finger
Greifkraft:	61 lbs 272 N
Gewicht:	1.59 lbs 0.72 Kg



Siehe Seite **2.38**

Modell-CT Winkelgreifer

Größe -40M

Modell:	CT-40M
Hub:	90° pro Finger
Greifkraft:	100 lbs 446 N
Gewicht:	2.60 lbs 1.18 Kg



Siehe Seite **2.39**

Modell-CT Winkelgreifer

Größe -50M

Modell:	CT-50M
Hub:	90° pro Finger
Greifkraft:	146 lbs 651 N
Gewicht:	4.00 lbs 1.82 Kg



Siehe Seite **2.40**

DCT/CT SERIE

2.33



DIRECTCONNECT

180° WINKELGREIFER DCT-20M-RE

DCT SERIE

2.34

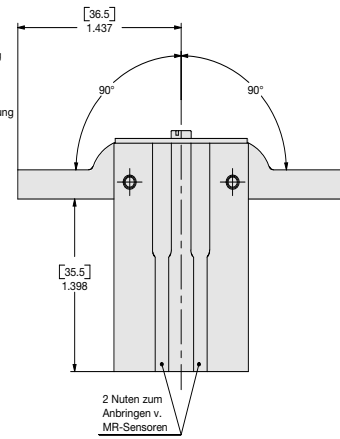
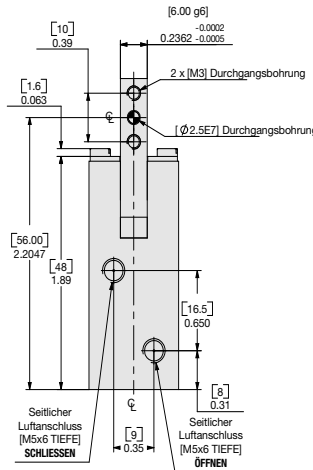
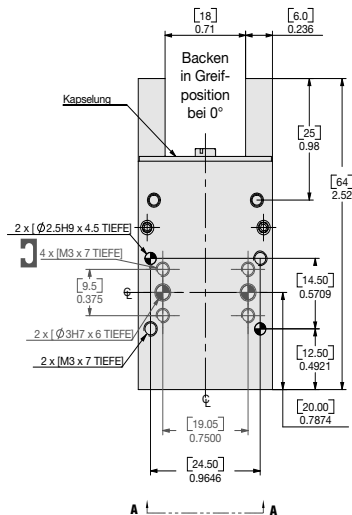

Technische Daten

		DCT-12M	
Nom. Greifkraft F bei 7 bar / 100 psi		7.2 lbs.	32 N
L = 25.4 mm [1"] bei 0°			
Öffnungswinkel		90° pro Finger	
Gewicht		0.20 lbs.	0.09 Kg
Betriebsdruckbereich		40-100 psi	3-7 Bar
Zylinderbohrungsdurchmesser		0.472 in.	12 mm
Hubvolumen		0.117 in³	1.92 cm³
Betriebstemperaturbereich			
Standard-Dichtungen		-30°~180° F	-35°~80° C
Viton®-Dichtungen (Standard-Ausstattung)		-20°~300° F	-30°~150° C
Öffnungs-/Schließzeit		0.06 sec.	0.06 sec.
Absolute Genauigkeit		±0.0028 in.	±0.07 mm
Wiederholgenauigkeit		±0.002 in.	±0.05 mm
Erforderliches Betätigungsventil		4/2-Wegeventil	

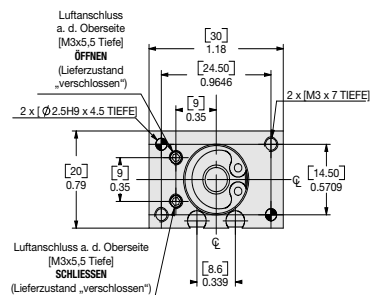
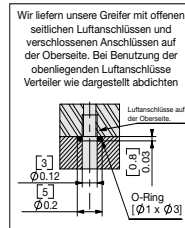

ANSICHT: A-A

WENN NICHT ANDERS ANGEGEBEN, GELTEN DIE UNTEN AUFGEFÜHRTEN TOLERANZEN

Abmessungen symmetrisch zur Mittellinie	ISO-Methode	Gewindesteigung metrische Gewinde	USA [Inch]	Metrisch [mm]
			0.00 ± 0.01	[0.1] ± [0.25]
			0.000 ± 0.005	[0.0] ± [0.13]
			0.0000 ± 0.0005	[0.00] ± [0.13]

ANMERKUNG: Die Backen sind für eine Greifposition von 0° (parallele Backen) auszuliegen. Die Schließung der Backen erfolgt nach einer Bewegung um 1.5" über die Parallelstellung hinaus. Um die bei Erreichen der Endlagen der Öffnungs- und Schließhubes erfolgenden Stöße so gering möglich zu halten, wird dringend empfohlen, Backen mit möglichst geringer Eigenmasse bzw. Trägheit (d.h. so leicht u. kurz wie möglich) einzusetzen. Es wird nachdrücklich empfohlen, die Drehgeschwindigkeit durch den Einsatz von Drosselventilen zu reduzieren.

Belastungsdaten

Bestellbeispiel: (Zubehör bitte separat bestellen)

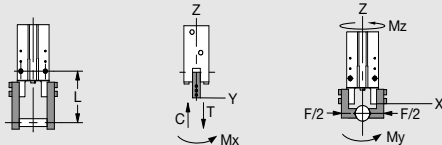
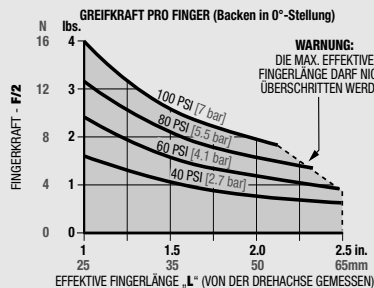

Zulässige Belastungen ¹	Static		Dynamic	
	US Imperial	metrisch	US Imperial	metrisch
Max. Zugbeanspruchung T	11 lbs.	47 N	2 lbs.	9.4 N
Max. Druckbelastung C	11 lbs.	47 N	2 lbs.	9.4 N
Max. Moment M_x	10 in.-lbs.	1.1 Nm	3 in.-lbs.	0.3 Nm
Max. Moment M_y	10 in.-lbs.	1.1 Nm	3 in.-lbs.	0.3 Nm
Max. Moment M_z	10 in.-lbs.	1.1 Nm	3 in.-lbs.	0.3 Nm

¹Die obigen Belastungen verstehen sich pro Backensatz und als nicht simultan.

GRUNDMODELL

DCT-12M-V

BAUGROSSE VITON®-DICHTUNGEN

ANMERKUNG: DCT-12 kann als 1:1-Ersatz für CT-12 eingesetzt werden.

SENSOREN UND ZUBEHÖR

	BEST-NR.	STÜCK/EINHEIT
Magnetfeld-Sensor (PNP), kurzes Gehäuse, mit Schnelltrennstecker*	OHSF-017	1 oder 2
Magnetfeld-Sensor (NPN), kurzes Gehäuse, mit Schnelltrennstecker*	OHSN-017	1 oder 2
Kabel mit Schnelltrennstecker „Quick Disconnect“ (2 m)*	CABL-010	1 oder 2
Kabel mit Schnelltrennstecker „Quick Disconnect“ (5 m)*	CABL-013	1 oder 2

PNEUMATIKZUBEHÖR

Einstellbares Drosselventil M5 mit Krümmer – AD=6mm, Einsteckverb. (metrisch)	VLVF-008	1 oder 2
Reparatursatz für Buna-N-Dichtungen	SLKT-159	1
Reparatursatz für Viton®-Dichtungen	SLKT-159V	1

MONTAGEZUBEHÖR

einstellbare Hubbegrenzung (1 Kapselung + 1 Anschlag)	KP-DCT12-BR	1
---	-------------	---

*Sensor u. Kabel bitte getrennt bestellen

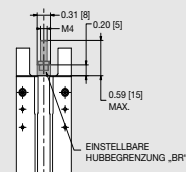

DIRECTCONNECT

180° WINKELGREIFER DCT-16M

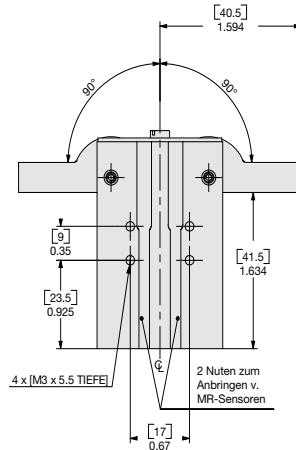
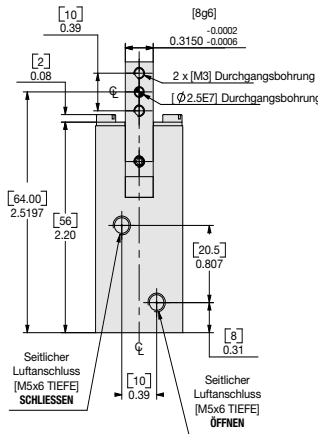
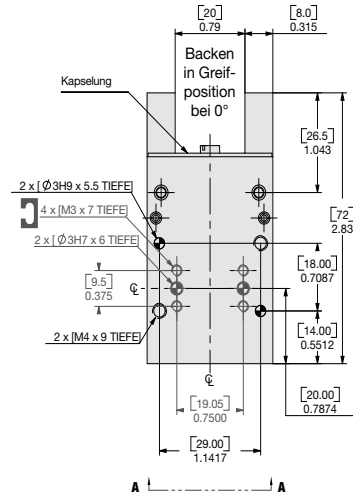

Technische Daten

Nom. Greifkraft F bei 7 bar / 100 psi	L = 25,4 mm [1"] bei 0°	16 lbs.	70 N
Öffnungswinkel		90° pro Finger	
Gewicht		0.35 lbs.	0.16 Kg
Betriebsdruckbereich		40-100 psi	3-7 Bar
Zylinderbohrungsdurchmesser		0.630 in.	16 mm
Hubvolumen		0.251 in ³	4.12 cm ³
Betriebstemperaturbereich			
Standard-Dichtungen		-30°~180° F	-35°~80° C
Viton®-Dichtungen (Standard-Ausstattung)		-20°~300° F	-30°~150° C
Öffnungs-/Schließzeit		0.13 sec.	0.13 sec.
Absolute Genauigkeit		±0.0028 in.	±0.07 mm
Wiederholgenauigkeit		±0.002 in.	±0.05 mm
Erforderliches Betätigungsventil		4/2-Wegeventil	

DCT-16M

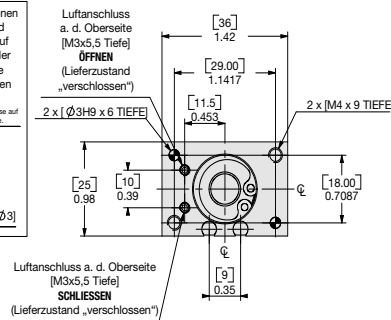

WENN NICHT ANDERS ANGEGEBEN, GELTEN DIE UNTEN AUFGEFÜHRTEN TOLERANZEN

			USA [Inch]	Metrisch [mm]
Abmessungen symmetrisch zur Mittellinie	ISO-Methode	Gewindesteigung metrische Gewinde	0.00 = ± 0.01 0.000 = ± 0.005 0.0000 = ± 0.0005	[0.] = ± 0.25 [0.0] = ± 0.13 [0.00] = ± 0.13

ANMERKUNG: Die Backen sind für eine Greifposition von 0° (parallele Backen) auszulegen. Die Schließung der Backen erfolgt nach einer Bewegung um 1.5" über die Parallelstellung hinaus. Um die bei Erreichen der Endlagen der Öffnungs- und Schließhöhe erfolgenden Stöße so gering wie möglich zu halten, wird dringend empfohlen, Backen mit möglichst geringer Eigenmasse bzw. Trägheit (d.h. so leicht u. kurz wie möglich) einzusetzen. Es wird nachdrücklich empfohlen, die Drehgeschwindigkeit durch den Einsatz von Drosselventilen zu reduzieren.

Belastungsdaten

Bestellbeispiel: (Zubehör bitte separat bestellen)

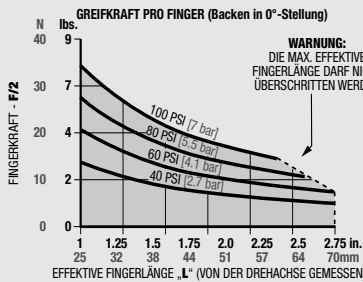

WARNUNG: DIE MAX. EFFEKTIVE FINGERLÄNGE DARF NICHT ÜBERSCHRITTEN WERDEN

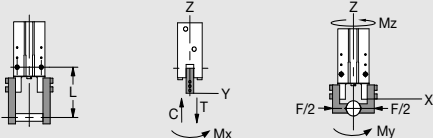

Zulässige Belastungen†	Static		Dynamic	
	US Imperial	metrisch	US Imperial	metrisch
Max. Zugbeanspruchung T	20 lbs.	90 N	4 lbs.	18 N
Max. Druckbelastung C	20 lbs.	90 N	4 lbs.	18 N
Max. Moment M_x	26 in.-lbs.	2.9 Nm	6 in.-lbs.	0.7 Nm
Max. Moment M_y	26 in.-lbs.	2.9 Nm	6 in.-lbs.	0.7 Nm
Max. Moment M_z	26 in.-lbs.	2.9 Nm	6 in.-lbs.	0.7 Nm

†Die obigen Belastungen verstehen sich pro Backensatz und als nicht simultan.

GRUNDMODELL

DCT-16M - V

BAUGRÖSSE VITON®-DICHTUNGEN

ANMERKUNG: DCT-16 kann als 1:1-Ersatz für CT-16 eingesetzt werden.

SENSOREN UND ZUBEHÖR*	BEST.-NR.	STÜCK/EINHEIT
Magnetfeld-Sensor (PNP), kurzes Gehäuse, mit Schnelltrenstecker*	OHSP-017	1 oder 2
Magnetfeld-Sensor (NPN), kurzes Gehäuse, mit Schnelltrenstecker*	OHSN-017	1 oder 2
Induktiver Montagesatz für 2 Sensoren	SDCT16-20	1
Induktiver Sensor (PNP), 4mm, mit Schnelltrennung	OISP-014	1 oder 2
Induktiver Sensor (NPN), 4mm, mit Schnelltrennung	OISN-014	1 oder 2
Kabel mit Schnelltrenstecker „Quick Disconnect“ (2 m)*	CABL-010	1 oder 2
Kabel mit Schnelltrenstecker „Quick Disconnect“ (5 m)*	CABL-013	1 oder 2

PNEUMATIKZUBEHÖR	BEST.-NR.	STÜCK/EINHEIT
Einstellbares Drosselventil M5 mit Krümmer – AD=6mm, Einsteckverb. (metrisch)	VJVF-008	1 oder 2
Reparatursatz für Buna-N-Dichtungen	SLKT-160	1
Reparatursatz für Viton®-Dichtungen	SLKT-160V	1

MONTAGEZUBEHÖR	BEST.-NR.	STÜCK/EINHEIT
einstellbare Hubbegrenzung (1 Kapselung + 1 Anschlag)	KP-DCT16-BR	1

*Sensor u. Kabel bitte getrennt bestellen

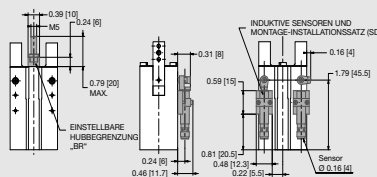

DIRECTCONNECT

ANGULAR GRIPPER DCT-25M

180° SERIE

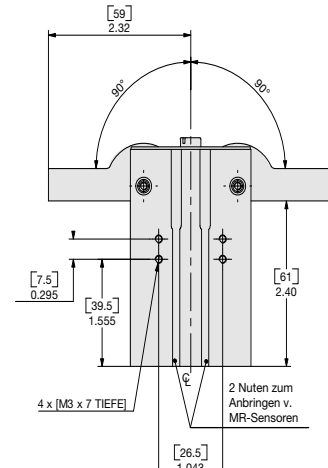
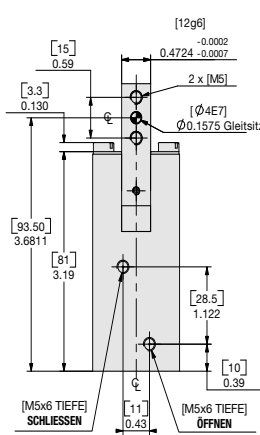
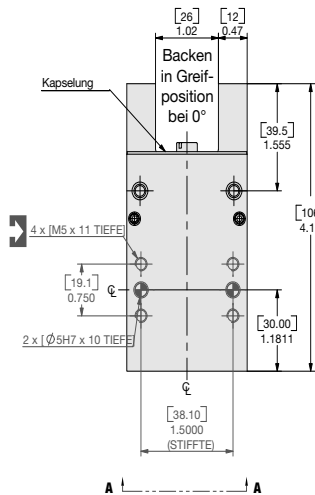

DCT SERIES

2.37

Technische Daten

		DCT-25M	
Nom Greifkraft F bei 7 bar / 100 psi	L = 44 mm [1.75"] bei 0	35 lbs.	157 N
Öffnungswinkel		90° pro Finger	
Gewicht		1.08 lbs.	0.49 Kg
Betriebsdruckbereich		40-100 psi	3-7 Bar
Zylinderbohrungsdurchmesser		0.984 in.	25 mm
Hubvolumen		0.909 in ³	14.9 cm ³
Betriebstemperaturbereich			
Standard-Dichtungen		-30°~180° F	-35°~80° C
Viton®-Dichtungen (Standard-Ausstattung)		-20°~300° F	-30°~150° C
Öffnungs-/Schließzeit		0.21 sec.	0.21 sec.
Absolute Genauigkeit		±0.003 in.	±0.08 mm
Wiederholgenauigkeit		±0.002 in.	±0.05 mm
Erforderliches Betätigungsventil		4/2-Wegeventil	

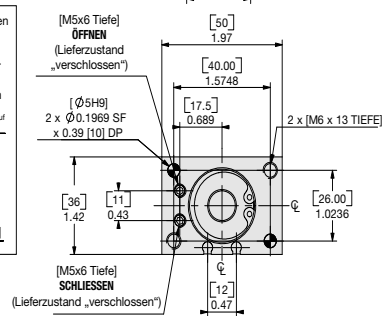

ANSICHT: A-A

WENN NICHT ANDERS ANGEGEBEN, GELTEN DIE UNTEN AUFGEFÜHRTE TOLERANZEN

Abmessungen symmetrisch zur Mittellinie	ISO-Methode	Gewindesteigung metrische Gewinde	USA [Inch]	Metrisch [mm]
$\frac{\phi}{\phi}$	$\frac{\phi}{\phi}$	$\frac{\phi}{\phi}$	0.00 = ±.01	0.1 = ±.25
			0.000 = ±.005	0.01 = ±.13
			0.0000 = ±.0005	0.001 = ±.013

ANMERKUNG: Die Backen sind für eine Greifposition von 0° (parallele Backen) auszulegen. Die Schließung der Backen erfolgt nach einer Bewegung um 1.5° über die Parallelstellung hinaus. Um die bei Erreichen der Endlagen der Öffnungs- und Schließhubes erfolgenden Stöße so gering möglich zu halten, wird dringend empfohlen, Backen mit möglichst geringer Eigenmasse bzw. Trägheit (d.h. so leicht u. kurz wie möglich) einzusetzen. Es wird nachdrücklich empfohlen, die Drehgeschwindigkeit durch den Einsatz von Drosselventilen zu reduzieren.

Belastungsdaten

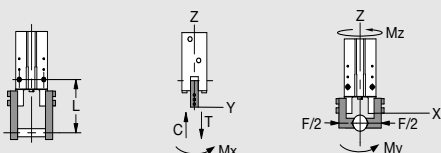
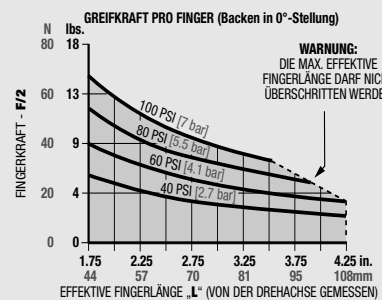

Zulässige Belastungen [†]	Static		Dynamic	
	US Imperial	metrisch	US Imperial	metrisch
Max. Zugbeanspruchung T	46 lbs.	205 N	9 lbs.	41 N
Max. Druckbelastung C	46 lbs.	205 N	9 lbs.	41 N
Max. Moment M_x	89 in.-lbs.	10 Nm	22 in.-lbs.	2.5 Nm
Max. Moment M_y	89 in.-lbs.	10 Nm	22 in.-lbs.	2.5 Nm
Max. Moment M_z	89 in.-lbs.	10 Nm	22 in.-lbs.	2.5 Nm

[†]Die obigen Belastungen verstehen sich pro Backensatz und als nicht simultan.

Bestellbeispiel: (Zubehör bitte separat bestellen)

GRUNDMODELL

DCT-25M-V

BAUGRÖSSE VITON®-DICHTUNGEN

SENSOREN UND ZUBEHÖR*

	BEST.-NR.	STÜCK/EINHEIT
Magnetfeld-Sensor (PNP), kurzes Gehäuse, mit Schnelltrenstecker*	OHSP-017	1 oder 2
Magnetfeld-Sensor (NPN), kurzes Gehäuse, mit Schnelltrenstecker*	OHSN-017	1 oder 2
Induktiver Montagesatz für 2 Sensoren	SDCT25-32	1
Induktiver Sensor (PNP), 4mm, mit Schnelltrennung	OISP-011	1 oder 2
Induktiver Sensor (NPN), 4mm, mit Schnelltrennung	OISN-011	1 oder 2
Kabel mit Schnelltrenstecker „Quick Disconnect“ (2 m)*	CABL-010	1 oder 2
Kabel mit Schnelltrenstecker „Quick Disconnect“ (5 m)*	CABL-013	1 oder 2

PNEUMATIKZUBEHÖR

Einstellbares Drosselventil M5 mit Krümmer – AD=6mm, Einsteckverb. (metrisch)	VLVF-008	1 oder 2
Reparatursatz für Buna-N-Dichtungen	SLKT-162	1
Reparatursatz für Viton®-Dichtungen	SLKT-162V	1

MONTAGEZUBEHÖR

einstellbare Hubbegrenzung (1 Kapselung + 1 Anschlag)	KP-DCT25-BR	1
---	--------------------	----------

*Sensor u. Kabel bitte getrennt bestellen

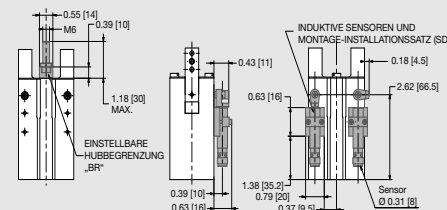

DIRECTCONNECT

WINKELGREIFER CT-32

180°-SERIE

CT SERIE

2.38

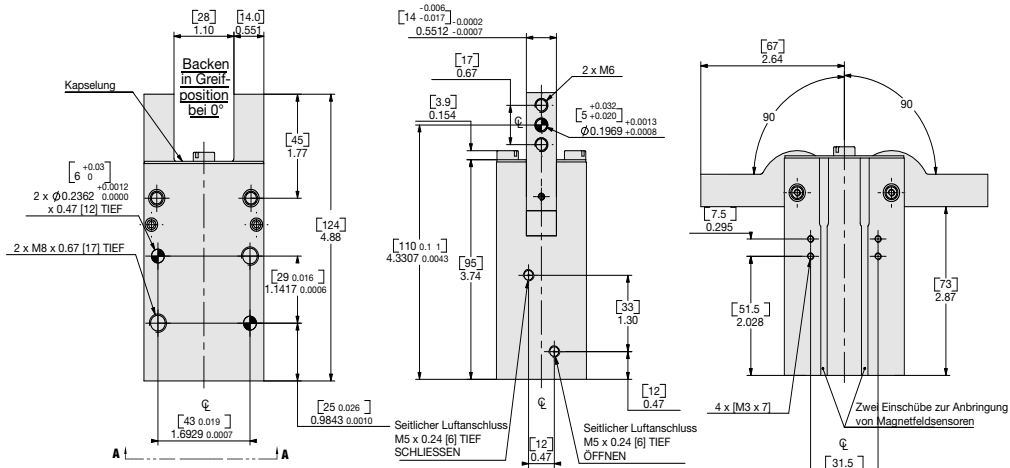

Technische Daten

Nom. Greifkraft **F** bei 100 psi, 7 bar*
L = 1.75 Zoll [44 mm] bei 0°

Gesamthub	180°	180°
Gewicht	1.59 lbs.	0.72 Kg
Betriebsdruck min./max.	40-100 psi	3-7 bar
Zylinderdurchmesser	1.260 in.	32 mm
Luftverbrauch/Zyklus	1.745 in ³	28.6 cm ³
Betriebstemperatur min./max.	-30°~180° F	-35°~80° C
Standarddichtungen	Viton®-Dichtungen	-20°~300° F
Schließ-/Öffnungszeit	0.29 sec.	0.29 sec.
Absolute Genauigkeit	±0.003 in.	±0.08 mm
Wiederholgenauigkeit	±0.002 in.	±0.05 mm
Betätigungsventil	4/2-Wege	

CT-32

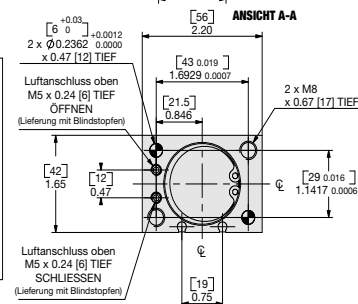

WENN NICHT ANDERS ANGEGEBEN, GELTEN DIE UNTEN AUFGEFÜHRTE TOLERANZEN

				USA [Inch]	Metrisch [mm]
Abmessungen symmetrisch zur Mittellinie	ISO-Methode	Alle Passbohrungen Slip Fit Lagertoleranz ±0.005" oder [±0.13mm]	Gewindesteigung metrische Gewinde	0.00 = ±.01 0.000 = ±.005 0.0000 = ±.0005	[0] = [±.25] [0.0] = [±.13] [0.00] = [±.013]

HINWEIS: Die Backen müssen für eine Greifposition von 0° (parallele Backen) ausgelegt werden. Die Backen schließen 1,5° nach Parallelstellung. Zur Dämpfung des Anschlags am Ende der Öffnungs- oder Schließbewegung wird dringend empfohlen, Backen mit einer geringst möglichen Masse (d.h. so leicht und kurz wie möglich) zu verwenden.
Eine Verringerung der Drehgeschwindigkeit durch Luftrosseln wird dringend empfohlen.

Belastungsdaten

Bestellbeispiel: (Zubehör bitte separat bestellen)

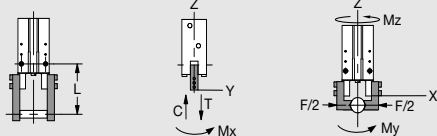
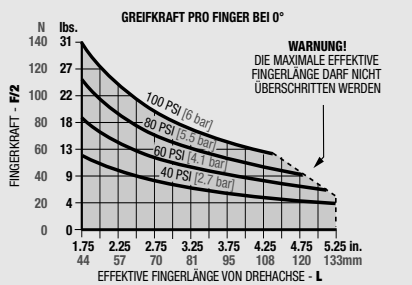

Maximalbelastung*	Statisch		Dynamisch	
	USA	Metrisch	USA	Metrisch
Max. Zugbelastung T	65 lbs.	288 N	13 lbs.	57.6 N
Max. Druckbelastung C	65 lbs.	288 N	13 lbs.	57.6 N
Max. Moment Mx	142 in.-lbs.	16 Nm	35 in.-lbs.	4 Nm
Max. Moment My	142 in.-lbs.	16 Nm	35 in.-lbs.	4 Nm
Max. Moment Mz	142 in.-lbs.	16 Nm	35 in.-lbs.	4 Nm

*Die obigen Belastungen verstehen sich pro Backensatz und als nicht simultan.

GRUNDMODELL

CT-32M-V

GRÖSSE VITON®-DICHTUNGEN

SENSOREN*	BESTELLNR.	ANZ./EINHEIT
Magnetfeldsensor (PNP) (kurzes Gehäuse) mit Schnelltrennung*	OHSP-017	1 oder 2
Magnetfeldsensor (NPN) (kurzes Gehäuse) mit Schnelltrennung*	OHSN-017	1 oder 2
Halterung für 2 induktive Sensoren	SDCT25-32	1
Induktiver Sensor (PNP), M8, mit Schnelltrennung*	OISP-011	1 oder 2
Induktiver Sensor (NPN), M8, mit Schnelltrennung*	OSIN-011	1 oder 2
Kabel mit Schnelltrennung (2 m)*	CABL-010	1 oder 2
Kabel mit Schnelltrennung (5 m)*	CABL-013	1 oder 2
PNEUMATIK-ZUBEHÖR		
Einstellb. Luftdrossel, M5 Winkel – 6mm AD, Schnellanschluss (Metrisch)	VLVF-008	1 oder 2
Dichtungssatz, Standard	SLKT-163	1
Dichtungssatz, Viton®	SLKT-163V	1
BEFESTIGUNGSZUBEHÖR		
Anschlagbegrenzung (1 Kapselung + 1 Anschlag)	KP-DCT-32-BR	1

*Sensor und Kabel bitte separat bestellen

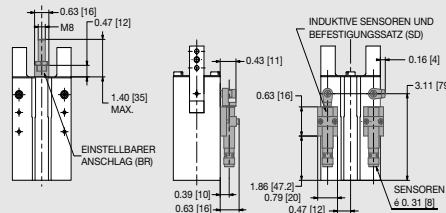

WINKELGREIFER CT-40

180°-SERIE

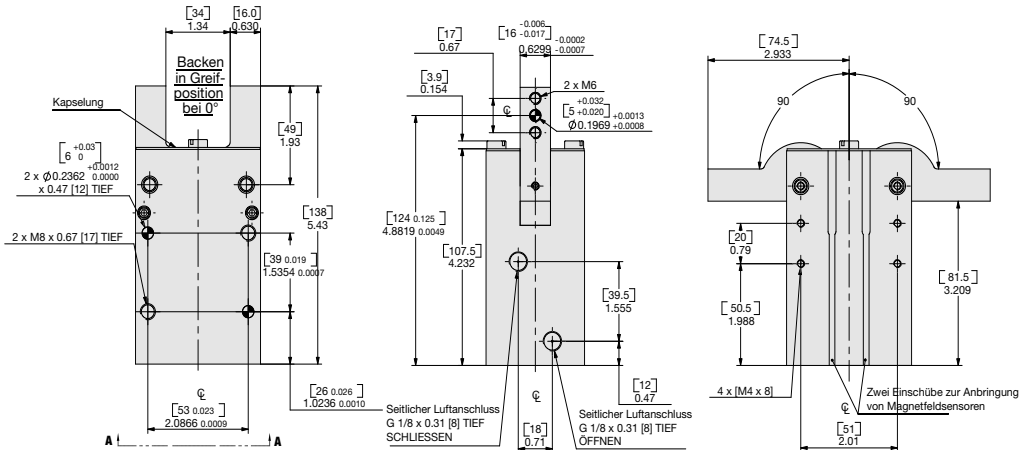

CT SERIE
2.39

Technische Daten

		CT-40	
Nom. Greifkraft F bei 100 psi, 7 bar*		100 lbs.	446 N
L = 2 Zoll [51 mm] bei 0°		180°	180°
Gesamthub		2.60 lbs.	1.18 Kg
Gewicht		40-100 psi	3-7 bar
Betriebsdruck min./max.		1.575 in.	40 mm
Zylinderdurchmesser		3.173 in ²	52 cm ²
Luftverbrauch/Zyklus			
Betriebstemperatur min./max.			
Standarddichtungen		-30°~180° F	-35°~80° C
Viton®-Dichtungen		-20°~300° F	-30°~150° C
Schließ-/Öffnungszeit		0.41 sec.	0.41 sec.
Absolute Genauigkeit		±0.0036 in.	±0.09 mm
Wiederholgenauigkeit		±0.002 in.	±0.05 mm
Betätigungsventil			4/2-Wege

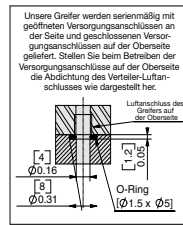

HINWEIS: Die Backen müssen für eine Greifposition von 0° (parallele Backen) ausgelegt werden. Die Backen schließen 1,5° nach Parallelstellung. Zur Dämpfung des Anschlags am Ende der Öffnungs- oder Schließbewegung wird dringend empfohlen, Backen mit einer geringst möglichen Masse (d.h. so leicht und kurz wie möglich) zu verwenden.
Eine Verringerung der Drehgeschwindigkeit durch Luftrosseln wird dringend empfohlen.

WENN NICHT ANDERS ANGEGEBEN, GELTEN DIE UNTEN AUFGEFÜHRTE TOLERANZEN

Abmessungen symmetrisch zur Mittellinie
 ISO-Methode
 Alle Passbohrungen Slip Fit Lagetoleranz ±0.005" oder (±0.13mm)
 Gewindesteigung metrische Gewinde
USA [Inch]
 0.00 = ±.01
 0.000 = ±.005
 0.0000 = ±.0005
Metrisch [mm]
 (0) = [±.25]
 (0.0) = [±.13]
 (0.00) = [±.013]

Belastungsdaten Bestellbeispiel: (Zubehör bitte separat bestellen)

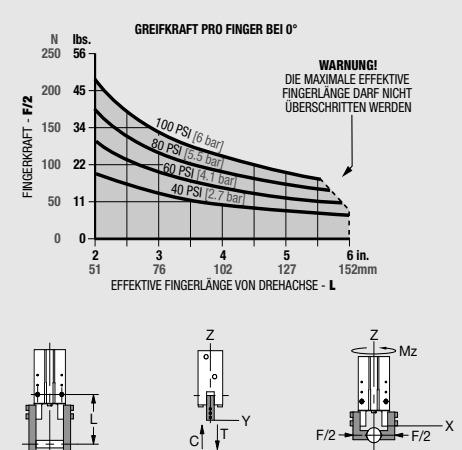

GRUNDMODELL
CT-40M-V
GRÖSSE VITON®-DICHTUNGEN

SENSOREN*	BESTELLN.R.	ANZ./EINHEIT
Magnetfeldsensor (PNP) (kurzes Gehäuse) mit Schnelltrennung*	OHSP-017	1 oder 2
Magnetfeldsensor (NPN) (kurzes Gehäuse) mit Schnelltrennung*	OHSN-017	1 oder 2
Halterung für 2 induktive Sensoren	SC740-63	
Induktiver Sensor (PNP), M12, mit Schnelltrennung*	OISP-017	1 oder 2
Induktiver Sensor (NPN), M12, mit Schnelltrennung*	OSIN-017	1 oder 2
M8 Kabel mit Schnelltrennung (2 m)*	CABL-010	1 oder 2
M8 Kabel mit Schnelltrennung (5 m)*	CABL-013	1 oder 2
M12 Kabel mit Schnelltrennung (2 m)*	CABL-014	1 oder 2
M12 Kabel mit Schnelltrennung (5 m)*	CABL-018	1 oder 2
PNEUMATIK-ZUBEHÖR		
Einstellb. Luftdrossel G1/8 Winkel – 6mm AD Schnellanschluss (Metrisch)	VLVF-005	1 oder 2
Dichtungssatz, Standard	SLKT-164	1
Dichtungssatz, Viton®	SLKT-164V	1
BEFESTIGUNGSZUBEHÖR		
Anschlagbegrenzung (1 Kapselung + 1 Anschlag)	KP-CT40-BR	1

*Sensor und Kabel bitte separat bestellen

Maximalbelastung†	Statisch		Dynamisch	
	USA	Metrisch	USA	Metrisch
Max. Zugbelastung T	94 lbs.	420 N	19 lbs.	84 N
Max. Druckbelastung C	94 lbs.	420 N	19 lbs.	84 N
Max. Moment M_x	195 in.-lbs.	22 Nm	49 in.-lbs.	5.5 Nm
Max. Moment M_y	195 in.-lbs.	22 Nm	49 in.-lbs.	5.5 Nm
Max. Moment M_z	195 in.-lbs.	22 Nm	49 in.-lbs.	5.5 Nm

†Die obigen Belastungen verstehen sich pro Backensatz und als nicht simultan.

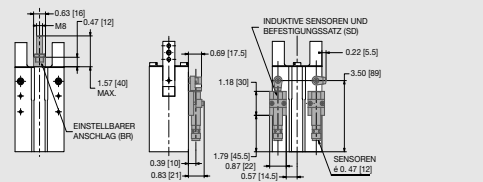

WINKELGREIFER CT-50

180°-SERIE

CT SERIE
2.40

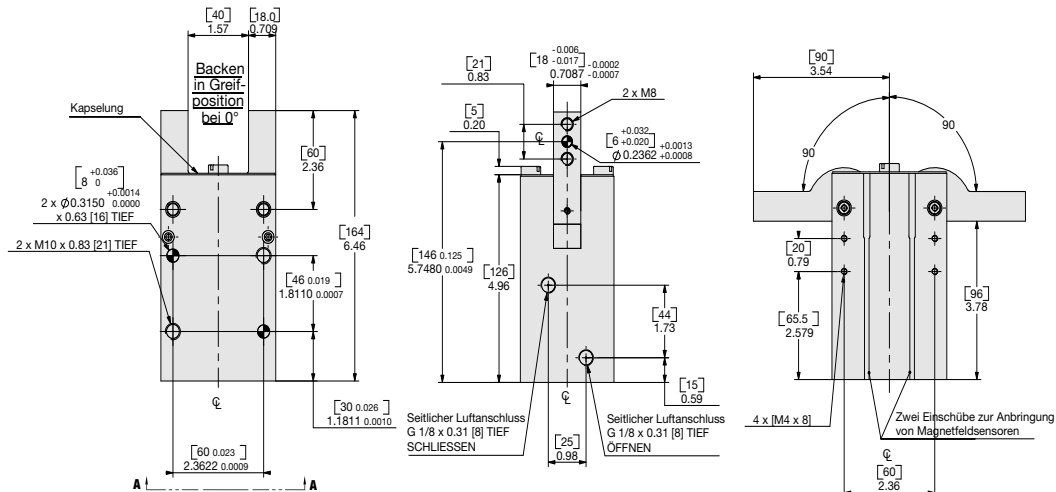

Technische Daten

	CT-50	USA [Inch]	Metrisch [mm]
Nom. Greifkraft F bei 100 psi, 7 bar*	146 lbs.	651 N	
L = 2.25 Zoll [64 mm] bei 0°	180°	180°	
Gesamthub	4.01 lbs.	1.82 Kg	
Betriebsdruck min./max.	40-100 psi	3-7 bar	
Zylinderdurchmesser	1.968 in.	50 mm	
Luftverbrauch/Zyklus	5.614 in³	92 cm³	
Betriebstemperatur min./max.	-30°~180° F	-35°~80° C	
Standarddichtungen	Viton®-Dichtungen	-20°~300° F	-30°~150° C
Schließ-/Öffnungszeit	0.46 sec.	0.46 sec.	
Absolute Genauigkeit	±0.0036 in.	±0.09 mm	
Wiederholgenauigkeit	±0.002 in.	±0.05 mm	
Betätigungsventil	4/2-Wege		

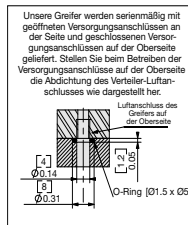

Unsere Greifer werden serienmäßig mit geöffneten Versorgungsanschlüssen an der Seite und geschlossenen Versorgungsanschlüssen auf der Oberseite geliefert. Stellen Sie beim Betreiben der Versorgungsanschlüsse auf der Oberseite die Abdichtung des Verteiler-Luftanschlusses wie dargestellt her.

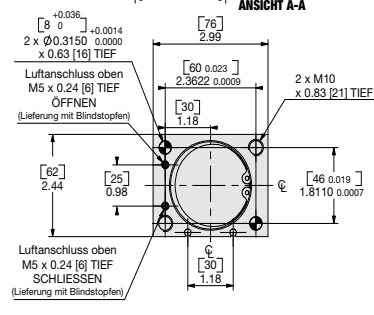

WENN NICHT ANDERS ANGEGEBEN, GELTEN DIE UNTEN AUFGEFÜHRTEN TOLERANZEN

Abmessungen symmetrisch zur Mittellinie
 ISO-Methode
 Alle Passbohrungen Slip Fit Lagetoleranz ±0.005" oder (±0.13mm)
 Gewindesteigung metrische Gewinde
USA [Inch]
 0.00 = ± 0.01
 0.000 = ± 0.005
 0.0000 = ± 0.0005
Metrisch [mm]
 (0.) = [± 0.25]
 (0.0) = [± 0.13]
 (0.00) = [± 0.13]

HINWEIS: Die Backen müssen für eine Greifposition von 0° (parallele Backen) ausgelegt werden. Die Backen schließen 1,5° nach Parallelstellung. Zur Dämpfung des Anschlags am Ende der Öffnungs- oder Schließbewegung wird dringend empfohlen, Backen mit einer geringst möglichen Masse (d.h. so leicht und kurz wie möglich) zu verwenden. Eine Verringerung der Drehgeschwindigkeit durch Luftdrosseln wird dringend empfohlen.

Belastungsdaten Bestellbeispiel: (Zubehör bitte separat bestellen)

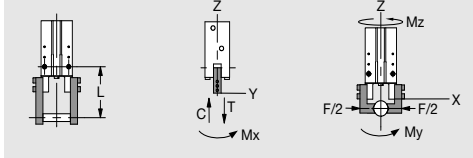
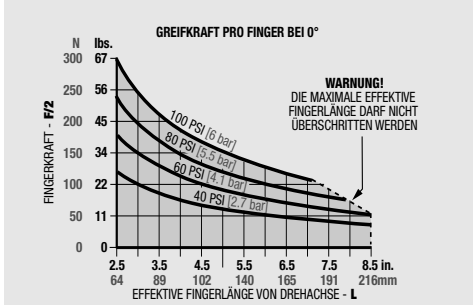

Maximalbelastung*	Statisch		Dynamisch	
	USA	Metrisch	USA	Metrisch
Max. Zugbelastung T	110 lbs.	490 N	22 lbs.	98 N
Max. Druckbelastung C	110 lbs.	490 N	22 lbs.	98 N
Max. Moment Mx	266 in.-lbs.	30 Nm	66 in.-lbs.	7.5 Nm
Max. Moment My	266 in.-lbs.	30 Nm	66 in.-lbs.	7.5 Nm
Max. Moment Mz	266 in.-lbs.	30 Nm	66 in.-lbs.	7.5 Nm

*Die obigen Belastungen verstehen sich pro Backensatz und als nicht simultan.

Grundmodell **CT-50M-V**

GRÖSSE VITON®-DICHTUNGEN

SENSOREN*	BESTELNR.	ANZ./EINHEIT
Magnetfeldsensor (PNP) (kurzes Gehäuse) mit Schnelltrennung*	OHSP-017	1 oder 2
Magnetfeldsensor (NPN) (kurzes Gehäuse) mit Schnelltrennung*	OHSN-017	1 oder 2
Halterung für 2 induktive Sensoren	SDCT40-63	1
Induktiver Sensor (PNP), M8, mit Schnelltrennung*	OISP-017	1 oder 2
Induktiver Sensor (NPN), M8, mit Schnelltrennung*	OSIN-017	1 oder 2
M8 Kabel mit Schnelltrennung (2 m)*	CABL-010	1 oder 2
M8 Kabel mit Schnelltrennung (5 m)*	CABL-013	1 oder 2
M12 Kabel mit Schnelltrennung (2 m)*	CABL-014	1 oder 2
M12 Kabel mit Schnelltrennung (5 m)*	CABL-018	1 oder 2
PNEUMATIK-ZUBEHÖR		
Einstellb. Luftdrossel, G1/8 Winkel – 6mm AD, Schnellanschluss (Metrisch)	VLUF-005	1 oder 2
Dichtungssatz, Standard	SLKT-165	1
Dichtungssatz, Viton®	SLKT-165V	1
BEFESTIGUNGSZUBEHÖR		
Anschlagbegrenzung (1 Kapselung + 1 Anschlag)	KP-CT50-BR	1

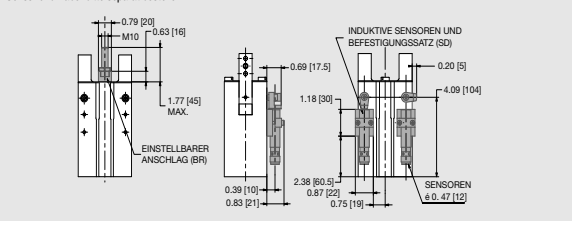

EXPLOSIONSZEICHNUNG CT-SERIE/DCT

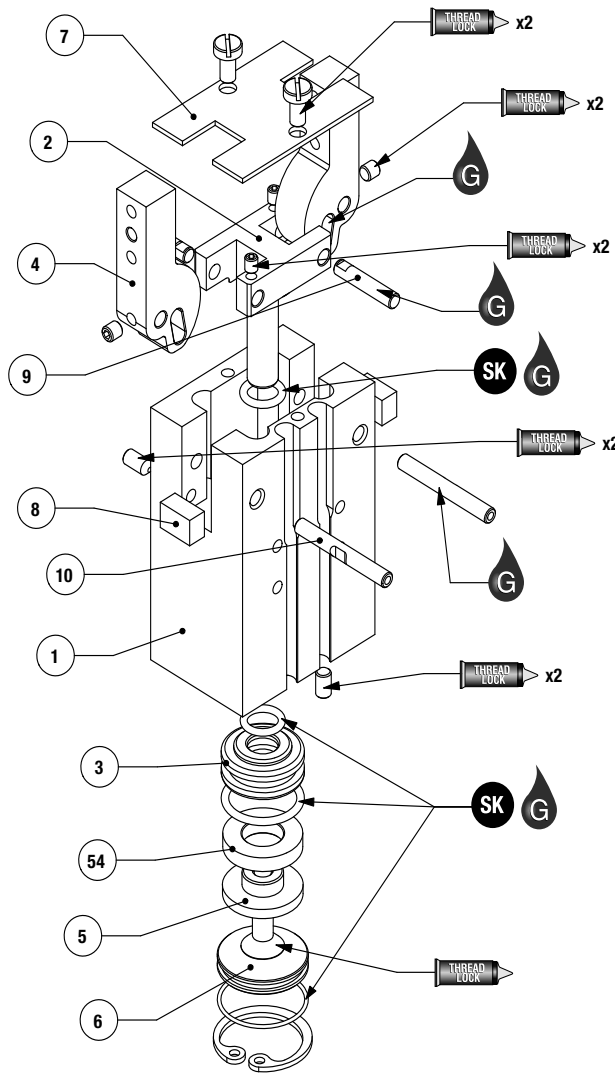
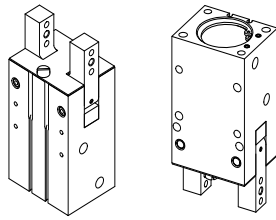

Pos.	Menge	Bezeichnung
01	1	Gehäuse
02	1	Antriebsgabel
03	1	Kolben
04	2	Backe
05	1	Scheibe
06	1	Kappe
07	1	Kapselung
08	2	Abdeckung
09	2	Führungsstift
10	2	Drehzapfen
54	1	Magnet

ANM.: Eine komplette Liste der Ersatzteile mit Bestellnummern und Preisen erhalten Sie auf Anfrage.

Zusammenbau:

- Schmieren und installieren Sie die Dichtungen der Kappe (1x), den Kolben (2x) und das Gehäuse (1x).
- Wenn die Luftanschlüsse oben verwendet werden, entfernen Sie die Blindstopfen und verschließen Sie die seitlichen Luftanschlüsse im Gehäuse (#1).
- Schmieren Sie das Führungslangloch der Backen (#4).
- Setzen Sie beide Führungsstifte (#9) durch das Führungslangloch der Backen in die Antriebsgabel (#2) ein. Bevor Sie den Zusammenbau fortsetzen, achten Sie darauf, dass die abgeflachte Seite des Führungsstiftes korrekt ausgerichtet ist.
- Sichern Sie die Führungsstifte in der Antriebsgabel durch Schrauben, die Sie bis zur Abflachung der Führungsstifte fest ziehen.
- Positionieren Sie die Antriebsgabel und die Backengruppe im Gehäuse.
- Stecken Sie beide Drehzapfen (#10) durch die Bohrung der Backen in das Gehäuse. Bevor Sie den Zusammenbau fortsetzen, achten Sie darauf, dass die abgeflachte Seite des Drehzapfens korrekt ausgerichtet ist.
- Sichern der Drehzapfen:
 - CT-12 (ohne Abbildung): Sichern Sie die Drehzapfen im Gehäuse durch Schrauben, die Sie bis zur Abflachung der Drehzapfen fest ziehen (die Drehzapfen sind im Gehäuse fixiert und drehen sich in den Backen)
 - CT-16 bis CT-50: Sichern Sie die Drehzapfen in den Backen durch Schrauben, die Sie bis zur Abflachung der Drehzapfen fest ziehen (die Drehzapfen sind in den Backen fixiert und drehen sich im Gehäuse)
- Montage des Magneten:
 - CT-12 bis CT-20: Installieren Sie den Magneten (#54) auf die Scheibe (#5)
 - CT-25 bis CT-50 (ohne Abbildung): Installieren Sie den Magneten (#54) auf den Kolben (#3) und fixieren Sie ihn mit Hilfe des Sicherungsringes.
- Montage des Kolbens:
 - CT-12 bis CT-20: Setzen Sie den Kolben und den Ring mit dem Magneten in das Gehäuse ein. Fixieren Sie die Baugruppe am Ende der Antriebsgabel mit einer Schraube.
 - CT-25 bis CT-50 (ohne Abbildung): Setzen Sie den Kolben mit dem Magneten in das Gehäuse ein. Fixieren Sie die Baugruppe am Ende der Antriebsgabel mit einer Schraube.
- Überprüfen Sie den Betrieb der Einheit in lastfreiem Zustand.
- Setzen Sie die Kappe (#6) auf das Gehäuse und fixieren Sie sie mit Hilfe des Sicherungsringes.
- Setzen Sie beide Abdeckungen (#8) in das Gehäuse ein und fixieren Sie sie mit Hilfe der Schrauben.
- Befestigen Sie die Kapselung (#7) mit beiden Schrauben am Gehäuse.

CT/DCT-SERIE

2.41

SK = Dichtungssatz-Bestellnummern
siehe Produktdatenblätter

SK Dichtungssatz-Teile	THREAD LOCK Schraubensicherungspaste	KRYTOX Krytox™ Schmiermittel	O Leichtes Maschinenöl	G Fett auf Teflon® Basis	GLUE Superkleber	ANSICHT DRITTER WINKEL
----------------------------------	--	--	----------------------------------	------------------------------------	----------------------------	-------------------------------

ZUSAMMENBAUZEICHNUNG CT-SERIE/DCT

CT/DCT-REIHE

2.42

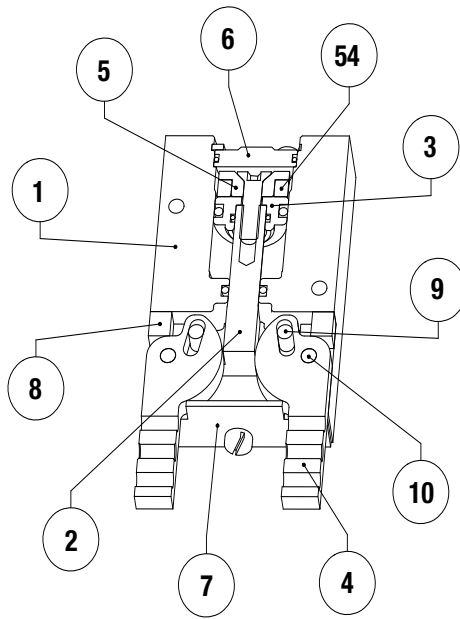

Pos.	Menge	Bezeichnung
01	1	Gehäuse
02	1	Antriebsgabel
03	1	Kolben
04	2	Backe
05	1	Scheibe
06	1	Kappe
07	1	Kapselung
08	2	Abdeckung
09	2	Führungsstift
10	2	Drehzapfen
54	1	Magnet

ANM.: Eine komplette Liste der Ersatzteile mit Bestellnummern und Preisen erhalten Sie auf Anfrage.

ZUBEHÖRMONTAGE UND EINSTELLANWEISUNGEN

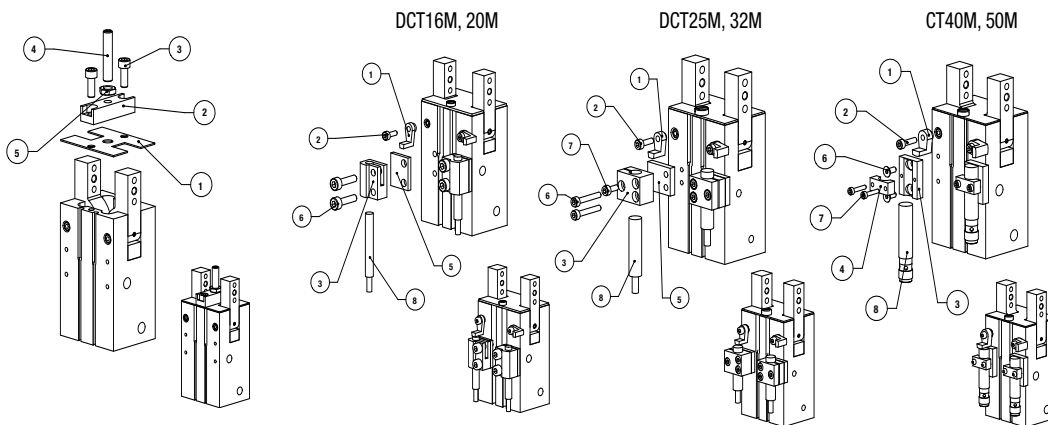

Einbau des Anschlags

- 1) Lösen Sie beide Schrauben zur Befestigung der Kapselung und drehen Sie sie heraus.
- 2) Befestigen Sie die neue Kapselung (#1) und den Anschlag (#2) mit beiden Schrauben (#3) am Gehäuse.
- 3) Installieren Sie das Sicherungsmuttersystem (#4) und (#5) an den Anschlag.
- 4) Ziehen Sie die Schrauben für die maximale gewünschte Backenöffnung fest und fixieren Sie sie mit Hilfe der Sicherungsmutter.

Einbau des induktiven Sensors

- 1) Bringen Sie die Fahnen (#1) mit ihren Schrauben (#2) am Ende der Drehzapfen an.
- 2) Montage des Sensorhalters:
 - CT-16 bis CT-32: Befestigen Sie den Halter (#3) und das Abstandsstück (#5) mit beiden Schrauben (#6) am Gehäuse.
 - CT-40 bis CT-50: Befestigen Sie den Halter (#3) mit beiden Schrauben (#6) am Gehäuse.
- 3) Montage der Sensoren:
 - CT-16 bis CT-20: Lösen Sie leicht beide Befestigungsschrauben (#6) des Halters (#3) und setzen Sie den Sensor (#8, nicht enthalten) ein. Positionieren Sie den Sensor so, dass er die Fahne erfasst. Fixieren Sie den Sensor durch Festziehen der beiden Schrauben.
 - CT-25 bis CT-32: Lösen Sie leicht die Schraube (#7) am Halter und setzen Sie den Sensor (#8, nicht enthalten) ein. Positionieren Sie den Sensor so, dass er die Fahne erfasst. Fixieren Sie den Sensor durch Festziehen der Schraube.
 - CT-40 bis CT-50: Setzen Sie den Sensor (#8, nicht enthalten) in den Anschlag im Halter ein. Fixieren Sie den Sensor, indem Sie die zwei Schrauben an der Schelle des Halters festziehen (ohne Abbildung).
- 4) Stellen Sie die Position der Schaltfahne auf die gewünschte Erfassungsposition durch Lösen der Schrauben ein.

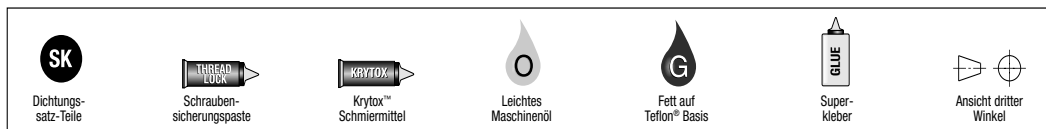



CT/DCT SERIE
2.43

Winkelgreifer 180° Serie mit Federunterstützung

DCT-RE SERIE

2.44



- 180° Winkelgreifer**
 Durch die vollständige Backenöffnung (180°) kann das Bauteil direkt zugeführt werden. Eine Freigabebewegung durch den Roboter oder Stellantrieb wird vermieden.
- Vielseitige Befestigung**
 DIRECTCONNECT Montage Lochbild auf der Rückseite des Greifers (Größe 12-25), Standard-Montage Kopfseitig
- Ausfallsicherer Betrieb:**
 Die Kraft der inneren Feder erhält die Greifkraft auch bei Druckausfall.
- Kompakter Greifer:**
 Dieser Greifer wurde für den Einsatz in platzbeschränkter Umgebung entworfen.
- Mehrzweckgreifer:**
 Mit einem breiten Angebot an Zubehörteilen (einstellbarer Anschlag, Magnetfeld- oder induktive Sensoren) kann dieser Greifer in vielen Anwendungen eingesetzt werden.
- Extreme Umgebungsbedingungen:**
 Ein gekapseltes Gehäuse verhindert das Eindringen von Spänen und anderen Partikeln in die innere Mechanik.



Installation:

Greifer können in jeder Lage montiert und betrieben werden

Greifer wird von oben mit 2 Passstiften fixiert und mit 2 Schrauben befestigt.

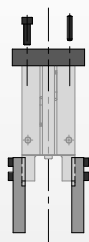

DIRECTCONNECT-MONTAGE
Lochbild: Greifer wird über 2 Passstifte ausgerichtet und mittels 4 Schrauben befestigt.

Greifer wird an der Seite mit 2 Passstiften fixiert und mit 2 Schrauben befestigt.

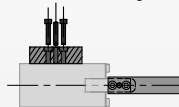

Greifer ist bei Überkopfmontage und -betrieb vor fallendem Abfall geschützt.



Die Finger werden über den Backen zentriert, mit 1 Passstift fixiert und mit 2 Schrauben befestigt.

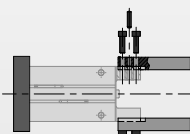

Greifer kann mit Luftverteileranschlüssen auf der Oberseite betrieben werden.



Technische Daten:

Pneumatik Betriebsdruckbereich Zylinderart	US 40-100 psi Metrisch 3-7 bar Doppelt wirkend mit Federunterstützung oder einfach wirkend mit Federrückholung Interne Schmiering, Buna-N 4/2-Wege
Dynamische Dichtung Betätigungsventil	
Luftqualität Luftfilter Luftölung Luftfeuchtigkeit	mind. 40 µ nicht erforderlich* Gering (trocken)
Betriebstemperaturbereich Buna-N Dichtung (Standard) Viton®-Dichtung (optional)	-30°~180° F -20°~300° F -35°~80° C -30°~150° C
Wartung† Lebensdauer Normale Anwendung Mit vorbeug. Wartung Reparatur im Feld möglich Dichtungssätze verfügbar	5 Millionen Zyklen > 10 Millionen Zyklen* Ja Ja

* Ölung verlängert die Lebensdauer erheblich
† Siehe Wartungsabschnitt

DIRECTCONNECT™

WINKELGREIFER DCT-RE SERIE

Technische Merkmale

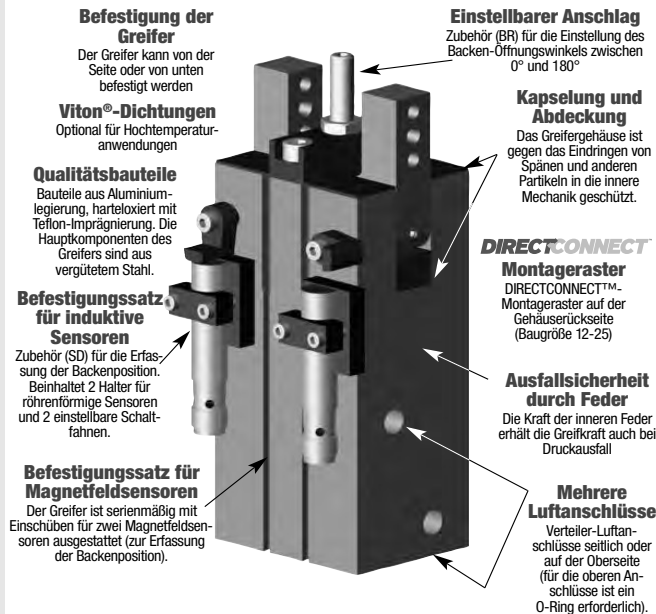

Funktionsprinzip

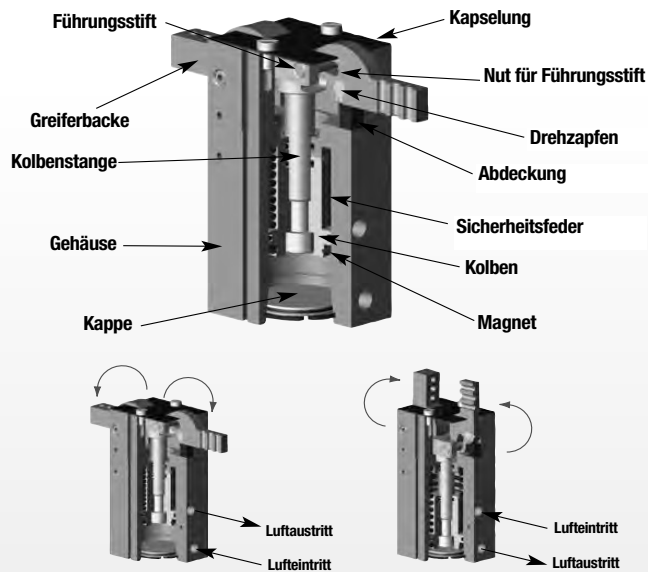

- Ein doppelt wirkender Kolben mit einem Ringmagnet für die Magnetfelderfassung ist mit einer Kolbenstange verbunden, an deren gabelförmigem Ende zwei Führungsstifte befestigt sind.
- Die Drehung der Backen ist mit der Baugruppe Führungsstift/Backe synchronisiert.
- Beim Gleiten in ihrer Nut wandeln die Führungsstifte die vertikale Bewegung des Kolbens in eine entgegengesetzte synchrone Drehbewegung der beiden Backen um.
- Jede der Backen weist zwischen der geöffneten 90° Position und der 0° Greifposition einen nutzbaren Drehhubwinkel von 90° auf, zuzüglich eines Überhubs für das Greifen vor Erreichen der vollständigen Greifposition von etwa 1,5°. Die Backen müssen für eine Greifposition von 0° (parallele Backen) ausgelegt werden.
- Die Sicherheitsfeder ermöglicht es, dass der Greifer ein Teil auch bei Ausfall der Luftversorgung festhält, oder den Greifer im einfach wirkenden Modus einzusetzen.

Modell: DCT-RE-Winkelgreifer

Größe -12M

Modell: DCT-12M-RE
Hub: 90° pro Finger
Greifkraft: 9 lbs 40 N
Gewicht: 0.26 lbs 0.12 Kg



Siehe Seite **2.46**

Modell: DCT-RE-Winkelgreifer

Größe -16M

Modell: DCT-16M-RE
Hub: 90° pro Finger
Greifkraft: 19 lbs 87 N
Gewicht: 0.44 lbs 0.20 Kg



Siehe Seite **2.47**

Modell: DCT-RE-Winkelgreifer

Größe -20M

Modell: DCT-20M-RE
Hub: 90° pro Finger
Greifkraft: 32 lbs 141 N
Gewicht: 0.73 lbs 0.33 Kg



Siehe Seite **2.48**

Modell: DCT-RE-Winkelgreifer

Größe -25M

Modell: DCT-25M-RE
Hub: 90° pro Finger
Greifkraft: 45 lbs 199 N
Gewicht: 1.26 lbs 0.57 Kg



Siehe Seite **2.49**

Modell: CT-RE-Winkelgreifer

Größe -32M

Modell: CT-32M-RE
Hub: 90° pro Finger
Greifkraft: 79 lbs 353 N
Gewicht: 1.83 lbs 0.83 Kg



Siehe Seite **2.50**

Modell: CT-RE-Winkelgreifer

Größe -40M

Modell: CT-40M-RE
Hub: 90° pro Finger
Greifkraft: 133 lbs 592 N
Gewicht: 3.06 lbs 1.39 Kg



Siehe Seite **2.51**

Modell: CT-RE-Winkelgreifer

Größe -50M

Modell: CT-50M-RE
Hub: 90° pro Finger
Greifkraft: 201 lbs 893 m
Gewicht: 4.87 lbs 2.21 Kg



Siehe Seite **2.52**

DCT-RE SERIE

2.45



DIRECTCONNECT

180° WINKELGREIFER DCT-12M-RE

DCT-RE SERIE

2.46

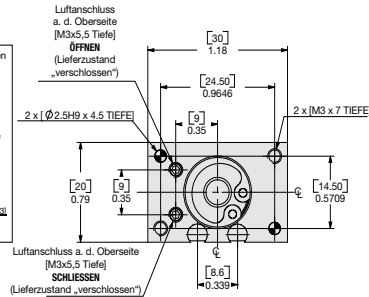
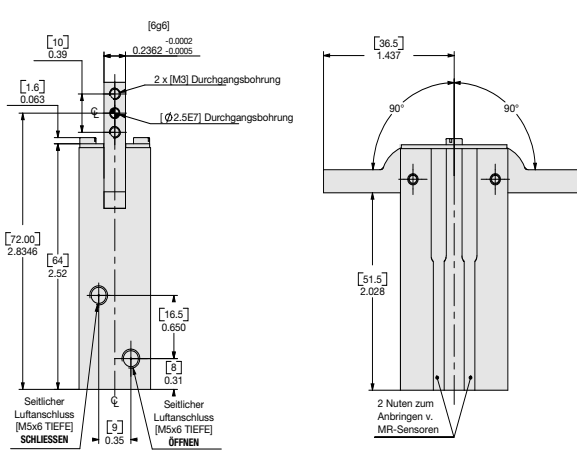
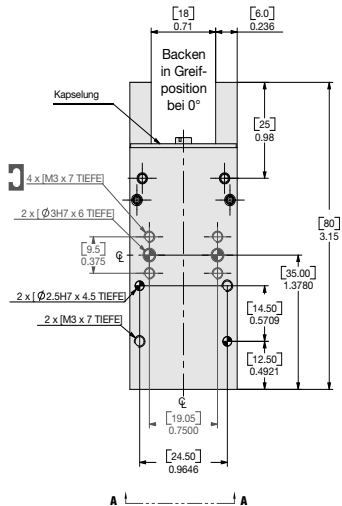

ANSICHT: A-A

Technische Daten

	DCT-12M-RE	
Nom. Greifkraft F bei 7 bar / 100 psi	9 lbs.	40 N
L = 25,4 mm [1"] bei 0°	90° pro Finger	
Öffnungswinkel	0.26 lbs.	0.12 Kg
Betriebsdruckbereich	60-100 psi	4-7 Bar
Zylinderbohrungsdurchmesser	0.472 in.	12 mm
Hubvolumen	0.117 in ³	1.92 cm ³
Betriebstemperaturbereich		
Standard-Dichtungen	-30°-180° F	-35°-80° C
Viton®-Dichtungen (Standard-Ausstattung)	-20°-300° F	-30°-150° C
Öffnungs-/Schließzeit	0.08 / 0.05 sec.	
Absolute Genauigkeit	±0.0028 in.	±0.07 mm
Wiederholgenauigkeit	±0.002 in.	±0.05 mm
Erforderliches Betätigungsventil für einwirkenden Betrieb	3/2-Wegeventil	
Erforderliches Betätigungsventil für doppelwirkenden Betrieb	4/2-Wegeventil	

WENN NICHT ANDERS ANGEGEBEN, GELTEN DIE UNTEN AUFGEFÜHRTE TOLERANZEN

	USA [Inch]	Metrisch [mm]
Abmessungen symmetrisch zur Mittellinie	0.00 ± 0.01	[0.] = [±.25]
ISO-Methode	0.000 ± 0.005	[0.0] = [±.13]
Gewindesteigung metrische Gewinde	0.0000 ± 0.0005	[0.00] = [±.013]

ANMERKUNG: Die Backen sind für eine Greifposition von 0° (parallele Backen) auszulegen. Die Schließung der Backen erfolgt nach einer Bewegung um 1.5° über die Parallelstellung hinaus. Um die bei Erreichen der Endlagen der Öffnungs- und Schließhubes erfolgenden Stöße so gering wie möglich zu halten, wird dringend empfohlen, Backen mit möglichst geringer Eigenmasse bzw. Trägheit (d.h. so leicht u. kurz wie möglich) einzusetzen. Es wird nachdrücklich empfohlen, die Drehgeschwindigkeit durch den Einsatz von Drosselventilen zu reduzieren.

Belastungsdaten

Bestellbeispiel: (Zubehör bitte separat bestellen)

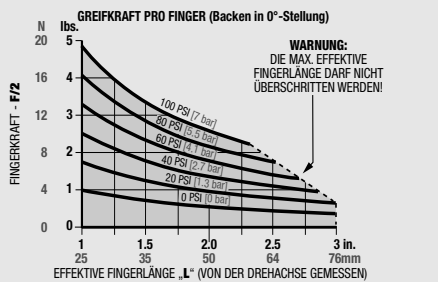

WARNUNG: DIE MAX. EFFEKTIVE FINGERLÄNGE DARF NICHT ÜBERSCHRITTEN WERDEN!

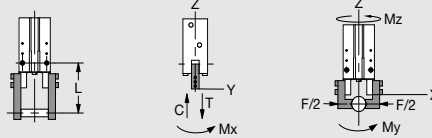

Zulässige Belastungen†	Static		Dynamic	
	US Imperial	metrisch	US Imperial	metrisch
Max. Zugbeanspruchung T	11 lbs.	47 N	2 lbs.	9.4 N
Max. Druckbelastung C	11 lbs.	47 N	2 lbs.	9.4 N
Max. Moment M_x	10 in.-lbs.	1.1 Nm	3 in.-lbs.	0.3 Nm
Max. Moment M_y	10 in.-lbs.	1.1 Nm	3 in.-lbs.	0.3 Nm
Max. Moment M_z	10 in.-lbs.	1.1 Nm	3 in.-lbs.	0.3 Nm

†Die obigen Belastungen verstehen sich pro Backensatz und als nicht simultan.

GRUNDMODELL

VITON®-DICHTUNGEN

DCT-12M-RE-V

BAUGRÖSSE

FEDERUNTERSTÜTZUNG

ANMERKUNG: DCT-12-RE kann als 1:1-Ersatz für CT-12-RE eingesetzt werden.

SENSOREN UND ZUBEHÖR*

	BEST.-NR.	STÜCK/EINHEIT
Magnetsfeld-Sensor (PNP), kurzes Gehäuse, mit Schnelltrenstecker*	OHSP-017	1 oder 2
Magnetsfeld-Sensor (NPN), kurzes Gehäuse, mit Schnelltrenstecker*	OHSM-017	1 oder 2
Kabel mit Schnelltrenstecker „Quick Disconnect“ (2 m)*	CABL-010	1 oder 2
Kabel mit Schnelltrenstecker „Quick Disconnect“ (5 m)*	CABL-013	1 oder 2

PNEUMATIKZUBEHÖR

Einstellbares Drosselventil M5 mit Krümmer – AD=6mm, Einsteckverb. (metrisch)	VLUF-008	1 oder 2
Reparatursatz für Buna-N-Dichtungen	SLKT-159	1
Reparatursatz für Viton®-Dichtungen	SLKT-159V	1

MONTAGEZUBEHÖR

einstellbare Hubbegrenzung (1 Kapselung + 1 Anschlag)	KP-DCT12-BR	1
---	--------------------	----------

*Sensor u. Kabel bitte getrennt bestellen

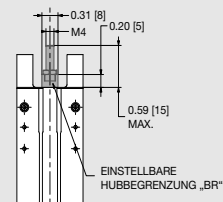

DIRECTCONNECT

180° WINKELGREIFER DCT-16M-RE

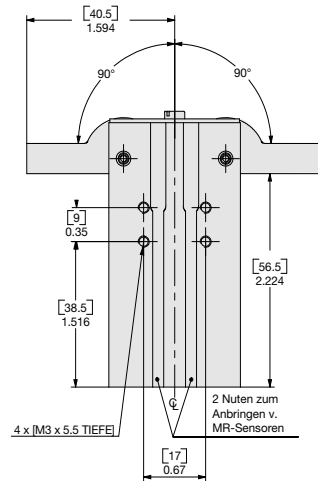
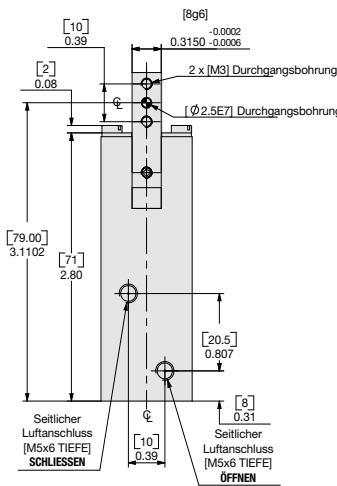
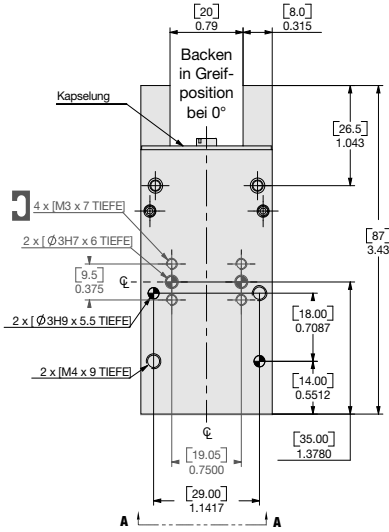

DCT-RE SERIE
2.47

Technische Daten

		DCT-16M-RE	
Nom. Greifkraft F bei 7 bar / 100 psi		19 lbs.	87 N
L = 25,4 mm [1"] bei 0			
Öffnungswinkel		90° pro Finger	
Gewicht		0.44 lbs.	0.20 Kg
Betriebsdruckbereich		60-100 psi	4-7 Bar
Zylinderbohrungsdurchmesser		0.630 in.	16 mm
Hubvolumen		0.251 in ³	4.12 cm ³
Betriebstemperaturbereich			
Standard-Dichtungen		-30°~180° F	-35°~80° C
Viton®-Dichtungen (Standard-Ausstattung)		-20°~300° F	-30°~150° C
Öffnungs-/Schließzeit		0.15 / 0.12 sec.	
Absolute Genauigkeit		±0.0028 in.	±0.07 mm
Wiederholgenauigkeit		±0.002 in.	±0.05 mm
Erforderliches Betätigungsventil für einwirkenden Betrieb		3/2-Wegeventil	
Erforderliches Betätigungsventil für doppeltwirkenden Betrieb		4/2-Wegeventil	

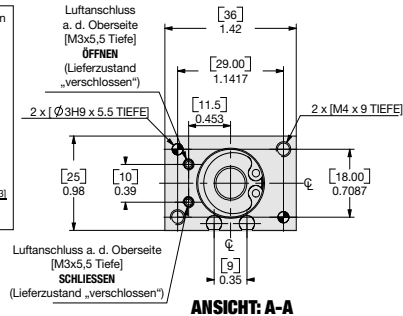

WENN NICHT ANDERS ANGEBEN, GELTEN DIE UNTEN AUFGEFÜHRTE TOLERANZEN

	USA [Inch]	Metrisch [mm]
Abmessungen symmetrisch zur Mittellinie	0.00 ± 0.01	0.1 ± 0.25
ISO-Methode	0.000 ± 0.005	0.0 ± 0.13
Gewindesteigung metrische Gewinde	0.0000 ± 0.0005	0.00 ± 0.13

ANMERKUNG: Die Backen sind für eine Greifposition von 0° (parallele Backen) auszulegen. Die Schließung der Backen erfolgt nach einer Bewegung um 1.5° über die Parallelstellung hinaus. Um die bei Erreichen der Endlagen der Öffnungs- und Schließhöhe erfolgenden Stöße so gering möglich zu halten, wird dringend empfohlen, Backen mit möglichst geringer Eigenmasse bzw. Trägheit (d.h. so leicht u. kurz wie möglich) einzusetzen. Es wird nachdrücklich empfohlen, die Drehgeschwindigkeit durch den Einsatz von Drosselventilen zu reduzieren.

Belastungsdaten

Bestellbeispiel: (Zubehör bitte separat bestellen)

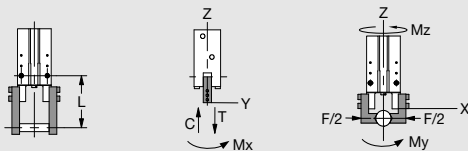
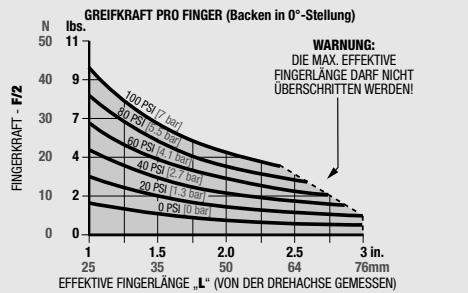

Zulässige Belastungen ¹	Static		Dynamic	
	US Imperial	metrisch	US Imperial	metrisch
Max. Zugbeanspruchung T	20 lbs.	90 N	4 lbs.	18 N
Max. Druckbelastung C	20 lbs.	90 N	4 lbs.	18 N
Max. Moment M_x	26 in.-lbs.	2.9 Nm	6 in.-lbs.	0.7 Nm
Max. Moment M_y	26 in.-lbs.	2.9 Nm	6 in.-lbs.	0.7 Nm
Max. Moment M_z	26 in.-lbs.	2.9 Nm	6 in.-lbs.	0.7 Nm

¹Die obigen Belastungen verstehen sich pro Backensatz und als nicht simultan.

GRUNDMODELL **VITON®-DICHTUNGEN**

DCT-16M-RE-V

BAUGRÖSSE **FEDERUNTERSTÜTZUNG**

ANMERKUNG: DCT-16-RE kann als 1:1-Ersatz für CT-16-RE eingesetzt werden.

SENSOREN UND ZUBEHÖR*	BEST.-NR.	STÜCK/EINHEIT
Magnetfeld-Sensor (PNP), kurzes Gehäuse, mit Schnelltrenstecker*	OHS-P-017	1 oder 2
Magnetfeld-Sensor (NPN), kurzes Gehäuse, mit Schnelltrenstecker*	OHS-N-017	1 oder 2
Halterung für 2 induktive Sensoren	SDCT-16-20	1
Induktiver Sensor (PNP), Ø=4mm, mit Schnelltrenstecker*	OISP-014	1 oder 2
Induktiver Sensor (NPN), Ø=4mm, mit Schnelltrenstecker*	OISN-014	1 oder 2
Kabel mit Schnelltrenstecker „Quick Disconnect“ (2 m)*	CABL-010	1 oder 2
Kabel mit Schnelltrenstecker „Quick Disconnect“ (5 m)*	CABL-013	1 oder 2

PNEUMATIKZUBEHÖR	BEST.-NR.	STÜCK/EINHEIT
Einstellbares Drosselventil M5 mit Krümmer – AD=6mm, Einsteckverb. (metrisch)	VJVF-008	1 oder 2
Reparatursatz für Buna-N-Dichtungen	SLKT-160	1
Reparatursatz für Viton®-Dichtungen	SLKT-160V	1

MONTAGEZUBEHÖR	BEST.-NR.	STÜCK/EINHEIT
einstellbare Hubbegrenzung (1 Kapselung + 1 Anschlag)	KP-DCT16-BR	1

*Sensor u. Kabel bitte getrennt bestellen

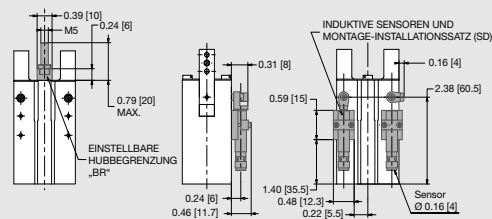

DIRECTCONNECT

WINKELGREIFER CT-32-RE 180°-SERIE

CT-RE SERIE

2.50

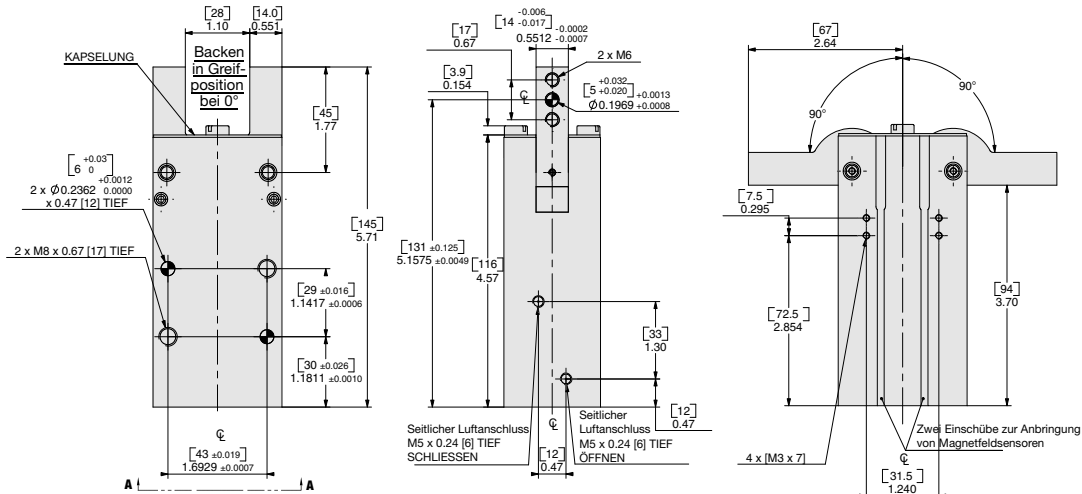

Technische Daten

CT-32-RE

Nom. Greifkraft **F** bei 100 psi, 7 bar*
L = 1.75 Zoll [44 mm] bei 0°

Gesamthub	180°	180°
Gewicht	1.83 lbs.	0.83 Kg
Betriebsdruck min./max.	60-100 psi	4-7 bar
Zylinderdurchmesser	1.260 in.	32 mm
Luftverbrauch/Zyklus	1.745 in ³	28.6 cm ³
Betriebstemperatur min./max.	-30°~180° F	-35°~80° C
Standarddichtungen	-20°~300° F	-30°~150° C
Viton®-Dichtungen		
Schließ-/Öffnungszeit	0.35 / 0.26 sec.	
Absolute Genauigkeit	±0.003 in.	±0.08 mm
Wiederholgenauigkeit	±0.002 in.	±0.05 mm
Betätigungsventil (einzelnd wirkend)	3/2-Wege	
Betätigungsventil (doppelt wirkend)	4/2-Wege	

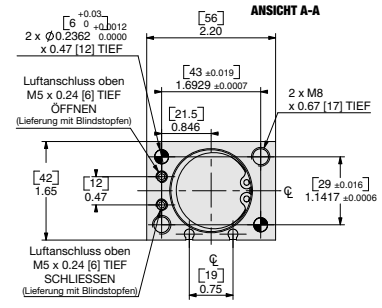
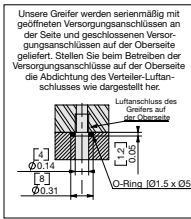

WENN NICHT ANDERS ANGEGEBEN, GELTEN DIE UNTEN AUFGEFÜHRTEN TOLERANZEN

				USA [Inch]	Metrisch [mm]
Abmessungen symmetrisch zur Mittellinie	ISO-Methode	Alle Passbohrungen Slip Fit Lagetoleranz ±.0005" oder (±.013mm)	Gewindesteigung metrische Gewinde	0.00 = ±.01 0.000 = ±.005 0.0000 = ±.0005	[0.1] = (±.25) [0.0] = (±.13) [0.00] = (±.013)

HINWEIS: Die Backen müssen für eine Greifposition von 0° (parallele Backen) ausgelegt werden. Die Backen schließen 1,5" nach Parallelstellung. Zur Dämpfung des Anschlags am Ende der Öffnungs- oder Schließbewegung wird dringend empfohlen, Backen mit einer geringst möglichen Masse (d.h. so leicht und kurz wie möglich) zu verwenden.
Eine Verringerung der Drehgeschwindigkeit durch Luftdrosseln wird dringend empfohlen.

Belastungsdaten Bestellbeispiel: (Zubehör bitte separat bestellen)

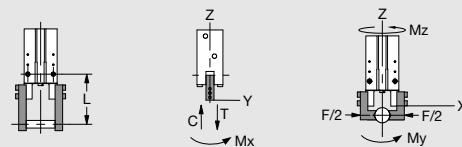
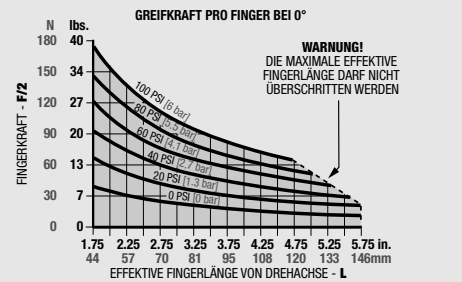

Maximalbelastung	Statisch		Dynamisch	
	USA	Metrisch	USA	Metrisch
Max. Zugbelastung T	65 lbs.	288 N	13 lbs.	57.6 N
Max. Druckbelastung C	65 lbs.	288 N	13 lbs.	57.6 N
Max. Moment M_x	142 in.-lbs.	16 Nm	35 in.-lbs.	4 Nm
Max. Moment M_y	142 in.-lbs.	16 Nm	35 in.-lbs.	4 Nm
Max. Moment M_z	142 in.-lbs.	16 Nm	35 in.-lbs.	4 Nm

*Die obigen Belastungen verstehen sich pro Backensatz und als nicht simultan.

GRUNDMODELL **VITON®-DICHTUNGEN**

CT - 32M - RE - V

GRÖÖE **FEDER**

SENSOREN*	BESTELLNR.	ANZ./EINHEIT
Magnetfeldsensor (PNP) (kurzes Gehäuse) mit Schnelltrennung*	OHSN-017	1 oder 2
Magnetfeldsensor (NPN) (kurzes Gehäuse) mit Schnelltrennung*	OHSN-017	1 oder 2
Halterung für 2 induktive Sensoren	SDCT25-32	1
Induktiver Sensor (PNP), M8, mit Schnelltrennung*	OISN-011	1 oder 2
Induktiver Sensor (NPN), M8, mit Schnelltrennung*	OSIN-011	1 oder 2
Kabel mit Schnelltrennung (2 m)*	CABL-010	1 oder 2
Kabel mit Schnelltrennung (5 m)*	CABL-013	1 oder 2
PNEUMATIK-ZUBEHÖR		
Einstellb. Luftdrossel, M5 Winkel – 6mm AD, Schnellanschluss (Metrisch)	VLVF-008	1 oder 2
Dichtungssatz, Standard	SLKT-163	1
Dichtungssatz, Viton®	SLKT-163V	1
BEFESTIGUNGSZUBEHÖR		
Anschlagbegrenzung (1 Kapselung + 1 Anschlag)	KP-CT32-BR	1

*Sensor und Kabel bitte separat bestellen

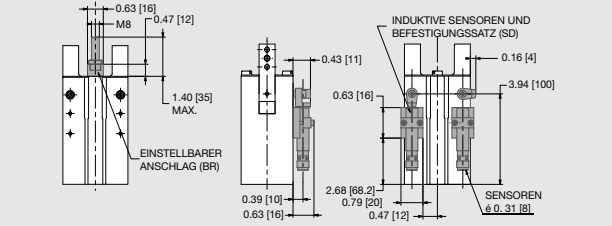

WINKELGREIFER CT-40-RE 180°-SERIE

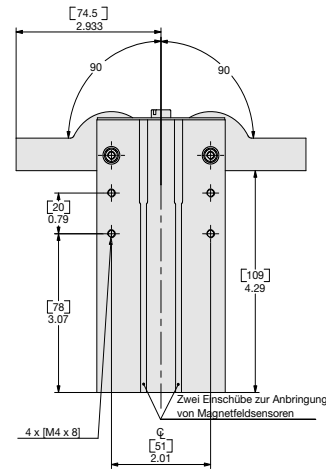
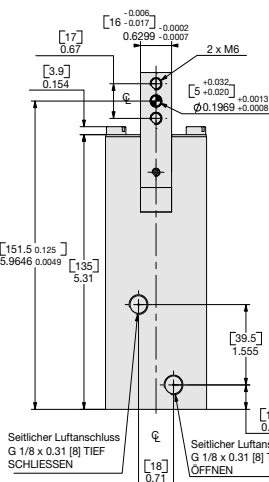
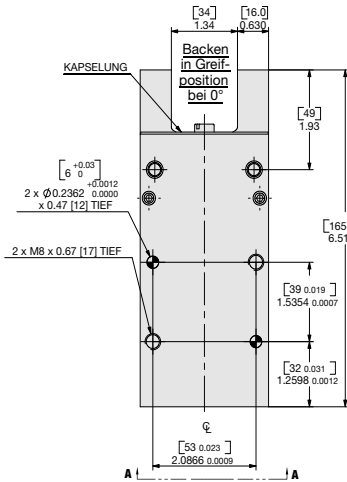

CT-RE SERIE

2.51

Technische Daten

		CT-40-RE	
Nom. Greifkraft F bei 100 psi, 7 bar*		133 lbs.	592 N
L = 2 Zoll [51 mm] bei 0°		180°	180°
Gesamthub		60-100 psi	4-7 bar
Gewicht		3.06 lbs.	1.39 Kg
Betriebsdruck min./max.		1.575 in.	40 mm
Zylinderdurchmesser		3.173 in.	52 cm ³
Luftverbrauch/Zyklus			
Betriebstemperatur min./max.		-30°~180° F	-35°~80° C
Standarddichtungen		-20°~300° F	-30°~150° C
Viton®-Dichtungen		0.47 / 0.38 sec.	
Schließ-/Öffnungszeit		±0.0036 in.	±0.09 mm
Absolute Genauigkeit		±0.002 in.	±0.05 mm
Wiederholgenauigkeit			
Betätigungsventil (einzeln wirkend)		3/2-Wege	
Betätigungsventil (doppelt wirkend)		4/2-Wege	

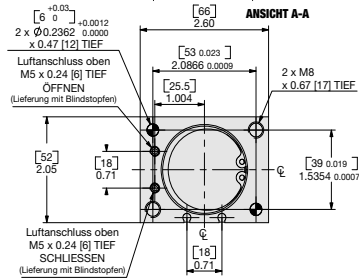
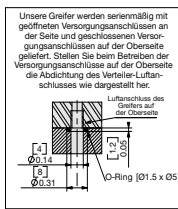

HINWEIS: Die Backen müssen für eine Greifposition von 0° (parallele Backen) ausgelegt werden. Die Backen schließen 1,5° nach Parallelstellung. Zur Dämpfung des Anschlags am Ende der Öffnungs- oder Schließbewegung wird dringend empfohlen, Backen mit einer geringst möglichen Masse (d.h. so leicht und kurz wie möglich) zu verwenden.
Eine Verringerung der Drehgeschwindigkeit durch Luftdrosseln wird dringend empfohlen.

WENN NICHT ANDERS ANGEGEBEN, GELTEN DIE UNTEN AUFGEFÜHRTE TOLERANZEN

Abmessungen symmetrisch zur Mittellinie	ISO-Methode	Alle Passbohrungen Slip Fit Lagetoleranz ±.0005" oder ±.013mm	Gewindesteigung metrische Gewinde	USA [Inch]	Metrisch [mm]
				0.00 = ±.01 0.000 = ±.005 0.0000 = ±.0005	[0] = ±.25 [0] = ±.13 [0.00] = ±.013

Belastungsdaten

Bestellbeispiel: (Zubehör bitte separat bestellen)

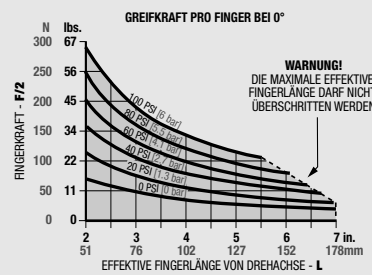

WARNUNG! DIE MAXIMALE EFFEKTIVE FINGERLÄNGE DARF NICHT ÜBERSCHRITTEN WERDEN

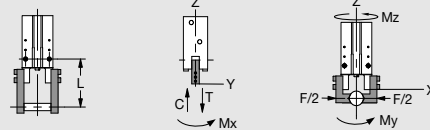

Maximalbelastung	Statisch		Dynamisch	
	USA	Metrisch	USA	Metrisch
Max. Zugbelastung T	94 lbs.	420 N	19 lbs.	84 N
Max. Druckbelastung C	94 lbs.	420 N	19 lbs.	84 N
Max. Moment M_x	195 in.-lbs.	22 Nm	49 in.-lbs.	5.5 Nm
Max. Moment M_y	195 in.-lbs.	22 Nm	49 in.-lbs.	5.5 Nm
Max. Moment M_z	195 in.-lbs.	22 Nm	49 in.-lbs.	5.5 Nm

*Die obigen Belastungen verstehen sich pro Backensatz und als nicht simultan.

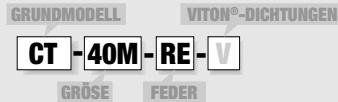

SENSOREN*	BESTELLNR.	ANZ./EINHEIT
Magnetfeldsensor (PNP) (kurzes Gehäuse) mit Schnelltrennung*	OHSP-017	1 oder 2
Magnetfeldsensor (NPN) (kurzes Gehäuse) mit Schnelltrennung*	OHSN-017	1 oder 2
Halterung für 2 induktive Sensoren	SDCT40-63	
Induktiver Sensor (PNP), M12, mit Schnelltrennung*	OISP-017	1 oder 2
Induktiver Sensor (NPN), M12, mit Schnelltrennung*	OSIN-017	1 oder 2
M8 Kabel mit Schnelltrennung (2 m)*	CABL-010	1 oder 2
M8 Kabel mit Schnelltrennung (5 m)*	CABL-013	1 oder 2
M12 Kabel mit Schnelltrennung (2 m)*	CABL-014	1 oder 2
M12 Kabel mit Schnelltrennung (5 m)*	CABL-018	1 oder 2

PNEUMATIK-ZUBEHÖR	BESTELLNR.	ANZ./EINHEIT
Einstellb. Luftdrossel, G1/8 Winkel - 6mm AD, Schnellanschluss (Metrisch)	VLVF-005	1 oder 2
Dichtungsatz, Standard	SLKT-164	1
Dichtungsatz, Viton®	SLKT-164V	1

BEFESTIGUNGSZUBEHÖR	BESTELLNR.	ANZ./EINHEIT
Anschlagbegrenzung (1 Kapselung + 1 Anschlag)	KP-CT40-BR	1

*Sensor und Kabel bitte separat bestellen

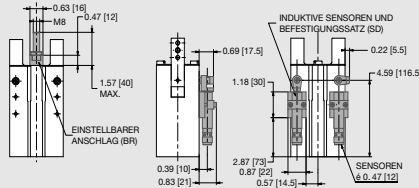

WINKELGREIFER CT-50-RE 180°-SERIE

CT-RE SERIE

2.52

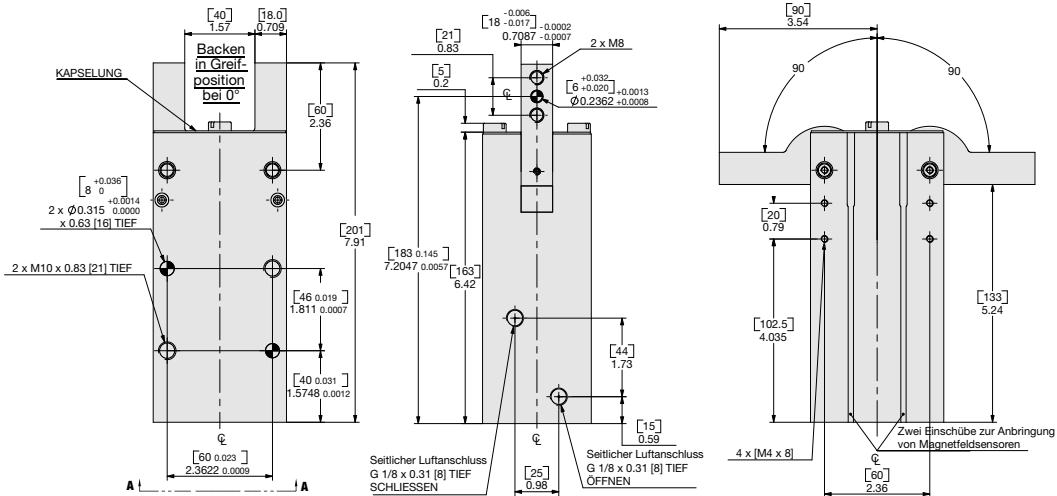

Technische Daten

	201 lbs.	893 N
Nom. Greifkraft F bei 100 psi, 7 bar*	201 lbs.	893 N
L = 2.5 Zoll [64 mm] bei 0°	180°	180°
Gesamthub	4.87 lbs.	2.21 Kg
Gewicht	60-100 psi	4-7 bar
Betriebsdruck min./max.	1.968 in.	50 mm
Zylinderdurchmesser	5.614 in ³	92 cm ³
Luftverbrauch/Zyklus		
Betriebstemperatur min./max.	-30°~180° F	-35°~80° C
Standarddichtungen	-20°~300° F	-30°~150° C
Viton®-Dichtungen	0.54 / 0.42 sec.	
Schließ-/Öffnungszeit	±0.0036 in.	±0.09 mm
Absolute Genauigkeit	±0.002 in.	±0.05 mm.
Wiederholgenauigkeit	3/2-Wege	
Betätigungsventil (einzeln wirkend)	4/2-Wege	
Betätigungsventil (doppelt wirkend)		

CT-50-RE

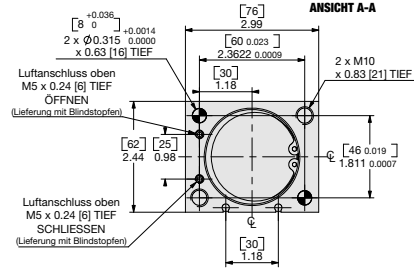
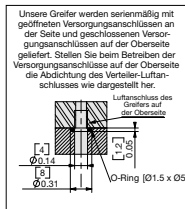

WENN NICHT ANDERS ANGEGEBEN, GELTEN DIE UNTEN AUFGEFÜHRTEN TOLERANZEN

USA [Inch]	Metrisch [mm]
0.00 ± 0.01	(0) = [±.25]
0.000 ± 0.005	(0) = [±.13]
0.0000 ± 0.0005	(0.00) = [±.013]

HINWEIS: Die Backen müssen für eine Greifposition von 0° (parallele Backen) ausgelegt werden. Die Backen schließen 1.5" nach Parallelstellung. Zur Dämpfung des Anschlags am Ende der Öffnungs- oder Schließbewegung wird dringend empfohlen, Backen mit einer geringst möglichen Masse (d.h. so leicht und kurz wie möglich) zu verwenden. Eine Verringerung der Drehgeschwindigkeit durch Luftrosseln wird dringend empfohlen.

Belastungsdaten

Bestellbeispiel: (Zubehör bitte separat bestellen)

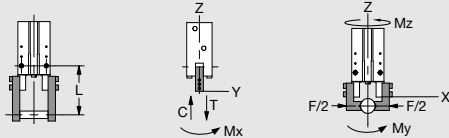
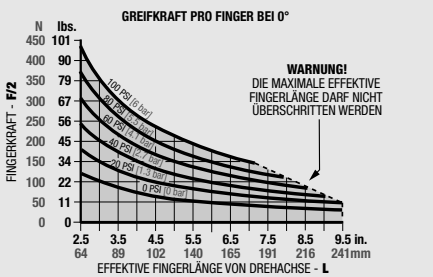

Maximalbelastung	Statisch		Dynamisch	
	USA	Metrisch	USA	Metrisch
Max. Zugbelastung T	110 lbs.	490 N	22 lbs.	98 N
Max. Druckbelastung C	110 lbs.	490 N	22 lbs.	98 N
Max. Moment M_x	266 in.-lbs.	30 Nm	66 in.-lbs.	7.5 Nm
Max. Moment M_y	266 in.-lbs.	30 Nm	66 in.-lbs.	7.5 Nm
Max. Moment M_z	266 in.-lbs.	30 Nm	66 in.-lbs.	7.5 Nm

*Die obigen Belastungen verstehen sich pro Backensatz und als nicht simultan.



SENSOREN*	BESTELLNR.	ANZ./EINHEIT
Magnetfeldsensor (PNP) (kurzes Gehäuse) mit Schnelltrennung*	OHSP-017	1 oder 2
Magnetfeldsensor (NPN) (kurzes Gehäuse) mit Schnelltrennung*	OHSN-017	1 oder 2
Halterung für 2 induktive Sensoren	SDCT40-63	1
Induktiver Sensor (PNP), M8, mit Schnelltrennung*	OISP-017	1 oder 2
Induktiver Sensor (NPN), M8, mit Schnelltrennung*	OSIN-017	1 oder 2
M8 Kabel mit Schnelltrennung (2 m)*	CABL-010	1 oder 2
M8 Kabel mit Schnelltrennung (5 m)*	CABL-013	1 oder 2
M12 Kabel mit Schnelltrennung (2 m)*	CABL-014	1 oder 2
M12 Kabel mit Schnelltrennung (5 m)*	CABL-018	1 oder 2

PNEUMATIK-ZUBEHÖR	BESTELLNR.	ANZ./EINHEIT
Einstellb. Luftdrossel, G1/8 Winkel – 6mm AD, Schnellanschluss (Metrisch)	VLVF-005	1 oder 2
Dichtungssatz, Standard	SLKT-165	1
Dichtungssatz, Viton®	SLKT-165V	1

BEFESTIGUNGSZUBEHÖR	BESTELLNR.	ANZ./EINHEIT
Anschlagbegrenzung (1 Kapselung + 1 Anschlag)	KP-CT50-BR	1

*Sensor und Kabel bitte separat bestellen

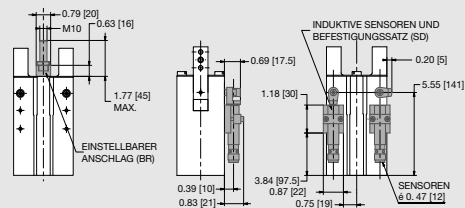

EXPLOSIONSZEICHNUNG CT-RE-SERIE/DCT

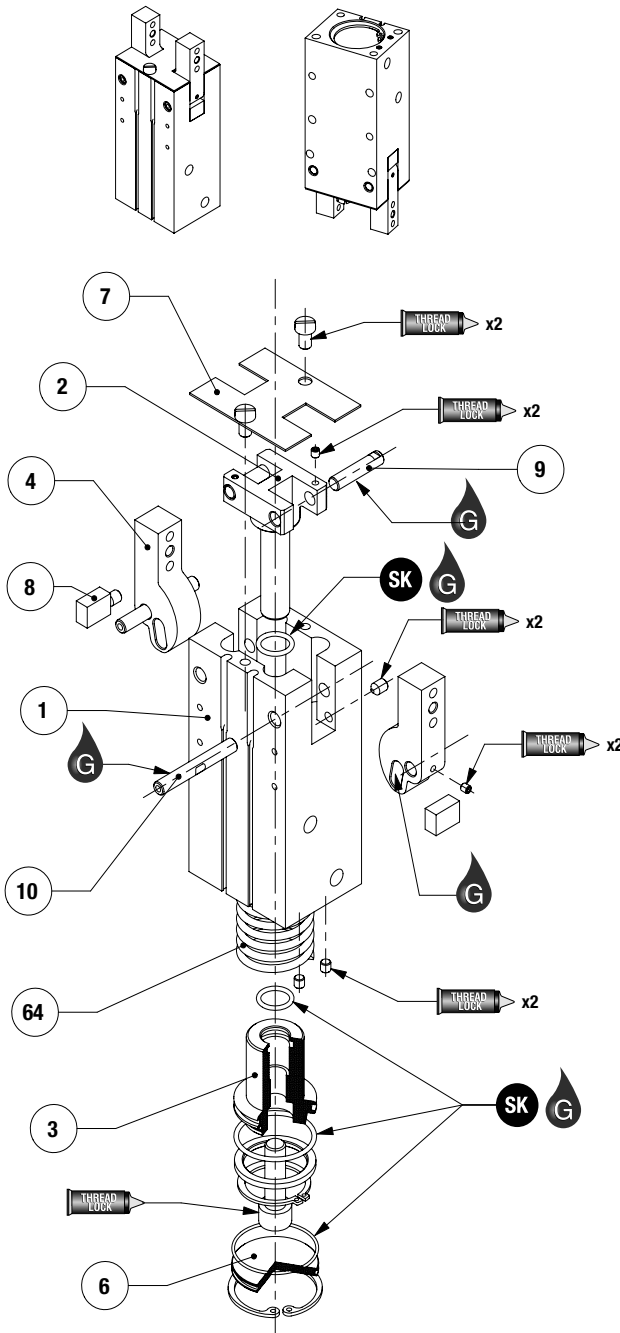

Pos.	Menge	Bezeichnung
01	1	Gehäuse
02	1	Antriebsgabel
03	1	Kolben
04	2	Backe
05	1	Scheibe
06	1	Kappe
07	1	Kapselung
08	2	Abdeckung
09	2	Führungsstift
10	2	Drehzapfen
54	1	Magnet
64	1	Feder

ANM.: Eine komplette Liste der Ersatzteile mit Bestellnummern und Preisen erhalten Sie auf Anfrage.

Zusammenbau:

- Schmieren und installieren Sie die Dichtungen der Kappe (1x), den Kolben (2x) und das Gehäuse (1x).
- Wenn die Luftanschlüsse oben verwendet werden, entfernen Sie die Blindstopfen und verschließen Sie die seitlichen Luftanschlüsse im Gehäuse (#1).
- Schmieren Sie die das Führungslangloch der Backen (#4).
- Setzen Sie beide Führungsstifte (#9) durch das Führungslangloch der Backen in die Antriebsgabel (#2) ein. Bevor Sie den Zusammenbau fortsetzen, achten Sie darauf, dass die abgeflachte Seite des Führungsstiftes korrekt ausgerichtet ist.
- Sichern Sie die Führungsstifte in der Antriebsgabel durch Schrauben, die Sie bis zur Abflachung der Führungsstifte fest ziehen.
- Positionieren Sie die Antriebsgabel und die Backengruppe im Gehäuse.
- Stecken Sie beide Drehzapfen (#10) durch die Bohrung der Backen in das Gehäuse. Bevor Sie den Zusammenbau fortsetzen, achten Sie darauf, dass die abgeflachte Seite des Drehzapfens korrekt ausgerichtet ist.
- Sichern der Drehzapfen:
 - CT-12 (ohne Abbildung): Sichern Sie die Drehzapfen im Gehäuse durch Schrauben, die Sie bis zur Abflachung der Drehzapfen fest ziehen (die Drehzapfen sind im Gehäuse fixiert und drehen sich in den Backen)
 - CT-16 bis CT-50: Sichern Sie die Drehzapfen in den Backen durch Schrauben, die Sie bis zur Abflachung der Drehzapfen fest ziehen (die Drehzapfen sind in den Backen fixiert und drehen sich im Gehäuse)
- Montage des Magneten:
 - CT-12 bis CT-20: Installieren Sie den Magneten (#54) auf die Scheibe (#5)
 - CT-25 bis CT-50 (ohne Abbildung): Installieren Sie den Magneten (#54) auf den Kolben (#3) und fixieren Sie ihn mit Hilfe des Sicherungsringes.
- Montage des Kolbens:
 - CT-12 bis CT-20: Setzen Sie die Feder, dann den Kolben und den Ring mit dem Magneten in das Gehäuse ein. Fixieren Sie die Baugruppe am Ende der Antriebsgabel mit einer Schraube.
 - CT-25 bis CT-50 (ohne Abbildung): Setzen Sie die Feder, dann den Kolben mit dem Magneten in das Gehäuse ein. Fixieren Sie die Baugruppe am Ende der Antriebsgabel mit einer Schraube.
- Überprüfen Sie den Betrieb der Einheit in lastfreiem Zustand.
- Setzen Sie die Kappe (#6) auf das Gehäuse und fixieren Sie sie mit Hilfe des Sicherungsringes.
- Setzen Sie beide Abdeckungen (#8) in das Gehäuse ein und fixieren Sie sie mit Hilfe der Schrauben.
- Befestigen Sie die Kapselung (#7) mit beiden Schrauben am Gehäuse.

WARTUNG
DCT-RE-SERIE

2.53

SK = Dichtungssatz-Bestellnummern
siehe Produktdatenblätter

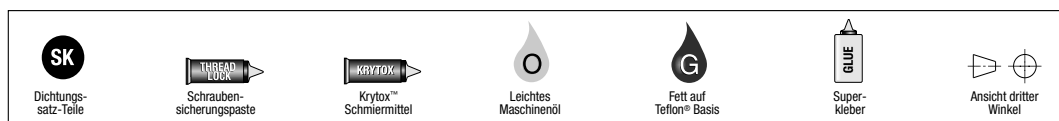

ZUSAMMENBAUDARSTELLUNG DER SERIE DCT/CT-RE

WARTUNG
DCT-RE/CT-RE
SERIE
2.54

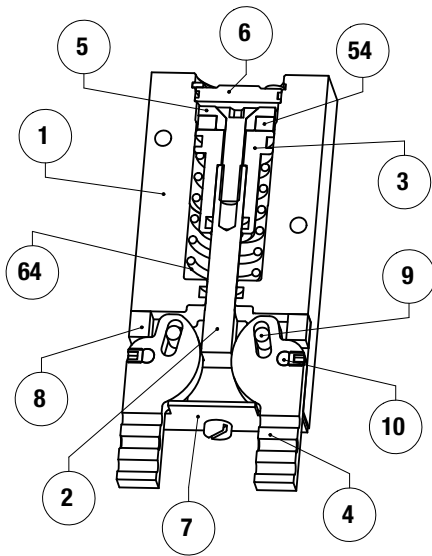

Pos.	Menge	Bezeichnung
01	1	Gehäuse
02	1	Antriebsgabel
03	1	Kolben
04	2	Backe
05	1	U-Scheibe
06	1	Kappe
07	1	Kapselung
08	2	Abstreiferabdeckung
09	2	Antriebszapfen
10	2	Drehzapfen
54	1	Magnet
64	1	Feder

ANMERKUNG: Eine komplette Ersatzteilliste mit Bestellnummern und Preisangaben erhalten Sie auf Anfrage.

ZUBEHÖRMONTAGE- UND EINSTELLUNGSANWEISUNGEN

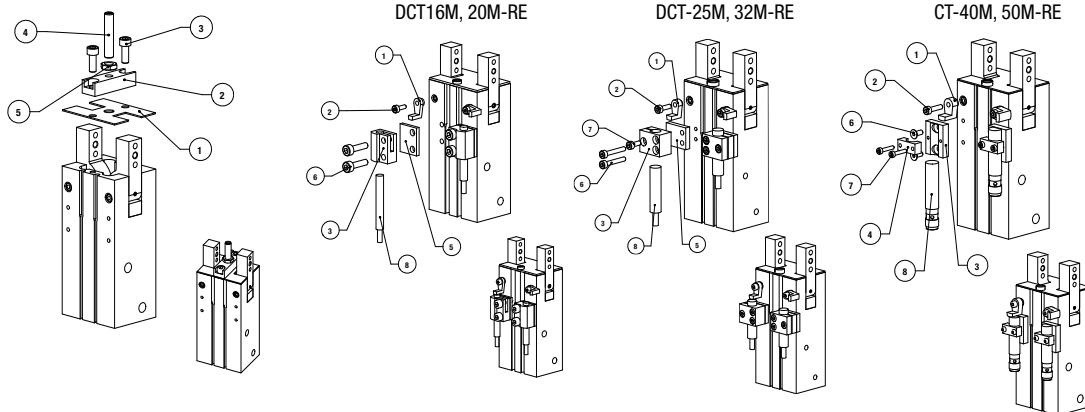

Montage des einstellbaren Hubbegrenzungsanschlags

- 1) Beide Schrauben der Kapselung lösen und Kapselung abnehmen.
- 2) Neue Kapselung (Pos. 1) und Anschlag (Pos. 2) am Gehäuse mit den beiden Schrauben (Pos. 3) befestigen.
- 3) Die Sicherungsmutter-Vorrichtung (Pos. 4) und (Pos. 5) am Anschlag anbringen.
- 4) Schraube bei maximaler Backenöffnung anziehen und mit der Kontermutter sichern.

Montage der Halterungen für induktive Sensoren

- 1) Schaltfahnen (Pos. 1) an den Drehzapfenenden mit deren Schrauben (Pos. 2) anbringen.
- 2) Anbringen der Sensorhalterungen:
 - DCT-16M - DCT-32M: Halterungen (Pos. 3) und Distanzstücke (Pos. 5) mit beiden Schrauben (Pos. 6) am Gehäuse befestigen.
 - DCT-40M - DCT-50M: Halterungen (Pos. 3) mit beiden Schrauben (Pos. 6) am Gehäuse befestigen.
- 3) Anbringen der Sensoren:
 - DCT-16M - DCT-20M: beide Schrauben (Pos. 6) ein wenig zur Montage der Halterung lösen und Sensor (Pos. 8, nicht im Lieferumfang enthalten) in die Halterung einschieben. Sensor so positionieren, dass er die Schaltfahne erfasst. Sensor durch Anziehen der beiden Schrauben sichern.
 - DCT-25M - DCT-32M: Schraube (Pos. 7) ein wenig lösen und Sensor (Pos. 8, nicht im Lieferumfang enthalten) in die Halterung einschieben. Sensor so positionieren, dass er die Schaltfahne erfasst. Sensor durch Anziehen der Schraube sichern.
 - CT-40M - CT-50M: den Sensor (Pos. 8, nicht im Lieferumfang enthalten) bis zum Anschlag in die Halterung schieben. Sensor durch Anziehen beider Schrauben (nicht abgebildet) der Halterungsschelle sichern.
- 4) Schaltfahnen nach lösen der Schrauben auf die gewünschte Erfassungsposition einstellen.

