

Vertikal-Kniehebelspanner | Produktübersicht

Produktmerkmale:

- Befestigungsfuß für horizontale und vertikale Montage
- Großer Öffnungswinkel

Anwendungsbereiche:

- Montieren
- Prüfen
- Lehren
- Lötten
- Schweißen

Außerdem verfügbar:

Zubehör siehe S. MS-MSZ-1
817-U Pneumatik-Kraftspanner
siehe S. MS-PSK-21
817-S Pneumatik-Kraftspanner
siehe S. MS-PSK-21

317-U
U-Spannarm



317-S
massiver
Spannarm



Technische Informationen

Modell	Max. Haltekraft	Spannarm Öffnungswinkel (+10°)	Handgriff Öffnungswinkel (+10°)	Gewicht	Zubehör serienmäßig		
					Spindelhalter	Andruckspindel	Flankenscheiben
317-U	1670 N [375 lbf]	185°	60°	0,34kg [0.75lbs]	---	507208-M	507107
317-S	1780 N [400 lbf]				207105	---	---

Halte- und Spannkräfte

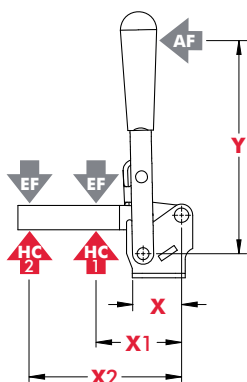

Modell	X	X1	X2	Y	±HC1	±HC2	±EF(X1):AF	±EF(X2):AF
317-U	[1.57] 40,0	[2.00] 50,8	[3.75] 95,3	[4.00]	[375 lbf] 1670 N	[200lbf.] 900N	17:1	8:1
317-S		[2.50] 63,5	[5.00] 127,0	101,6	[400 lbf] 1780 N	[190lbf.] 850N	13:1	5:1

Abmessungen in mm [inch] ±HC = Haltekraft, ±EF = Spannkraft, AF = Handkraft
Siehe Seite MS-TA-4 für zusätzliche Informationen.

317-U
U-Spannarm

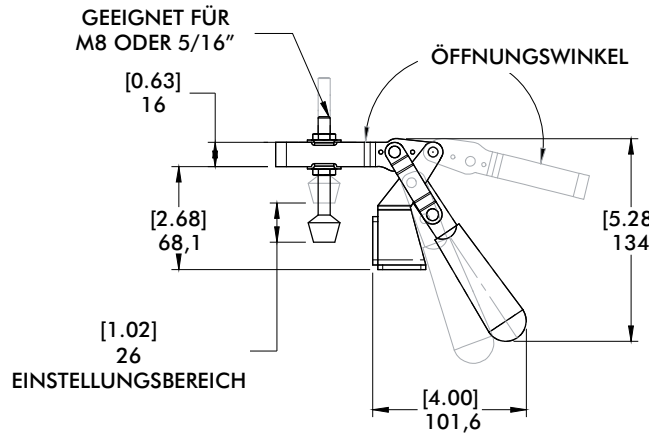
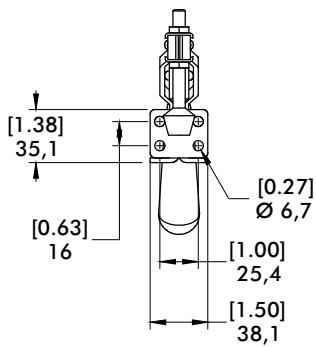
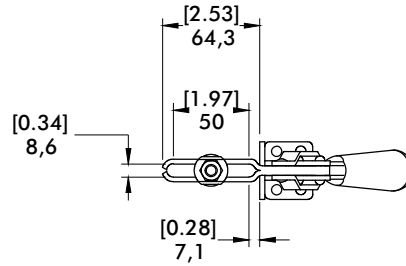

317-S
massiver
Spannarm

