

Artikelbeschreibung/Produktabbildungen

**Beschreibung****Werkstoff:**

Körper aus Stahl.

Buchsen aus Vergütungsstahl.

Ausführung:

brüniert.

Hinweis:

Der Zentrierspanner ermöglicht das Zentrieren und Spannen eines Werkstückes in der Bohrung. Der Zentrierspanner verfügt über einen großen Hub. Die Produktpalette deckt einen Spannbereich von $\varnothing 12$ bis $\varnothing 30$ mm ab. Um die Genauigkeit der Zentrierung zu erhöhen, kann der Zentrierspanner über den Zentrierzapfen (D2) in einer Bohrung fixiert werden.

Zentrierspanner mit Innengewinde passen zu Rastersystem M6 (siehe Anwendungsbeispiel).

Zeichnungen

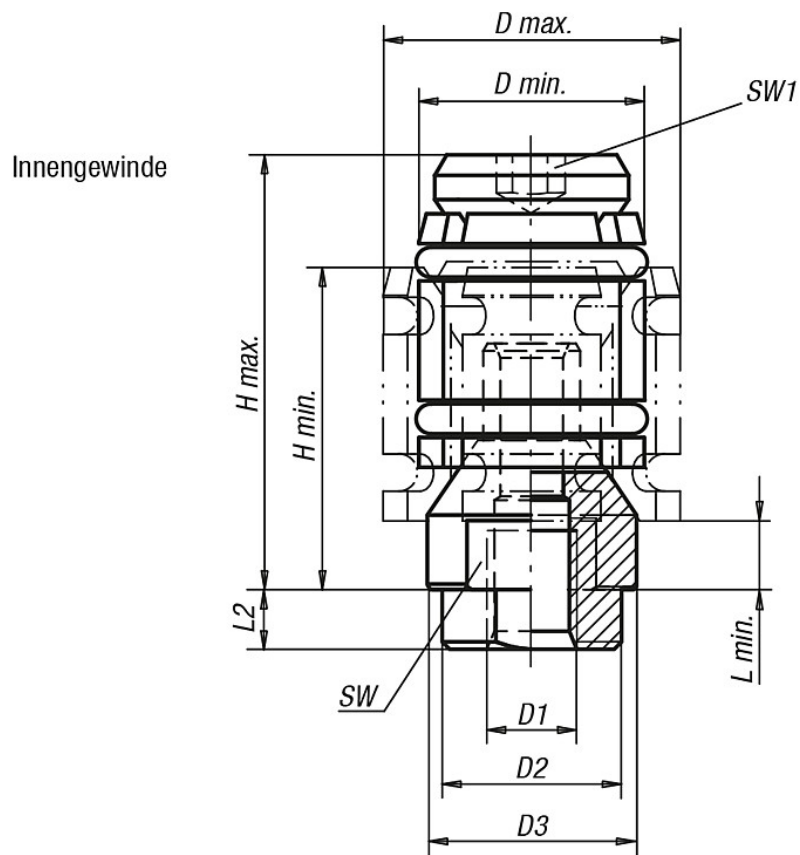

Artikelübersicht

Bestellnummer	Ausführung	D1	L2	D min.	D max.	D2	D3	H min.	H max.	L min.	SW	SW1	Gewicht ca. kg
03165-0615	Innengewinde	M6	4	12	15	12	11,4	22	27,5	4,8	9	2,5	0,020
03165-0619	Innengewinde	M6	4	15	19	12	14	24,5	32	4,8	12	4	0,030
03165-0624	Innengewinde	M6	4	19	24	12	17,8	26	35	4,5	15	5	0,060
03165-0630	Innengewinde	M6	4	24	30	12	23,5	32	44,5	7	19	5	0,120