

Artikelbeschreibung/Produktabbildungen



Beschreibung

Werkstoff:

- Arretierstift gehärtet:
Gewindehülse 1.4305.
Arretierstift 1.4034.
- Arretierstift nicht gehärtet:
Gewindehülse 1.4305.
Arretierstift 1.4305.

Pilzgriff 1.4305, elektrolytisch poliert.

Ausführung:

blank, Arretierstift geschliffen.

Hinweis:

Arretierbolzen werden dort eingesetzt, wo eine Veränderung der Arretierstellung durch Querkräfte verhindert werden soll. Erst nach handbetätigter Ausrückung des Bolzens kann in eine andere Arretierstellung gefahren werden. Soll die Ausrückung über längere Zeit erfolgen und ein Zurückspringen des Arretierstiftes vermieden werden, so ist die Form C bzw. Form D zu verwenden.

Auf Anfrage:

Sonderausführungen.

Zeichnungen

Form B
ohne Rastnut
mit Kontermutter

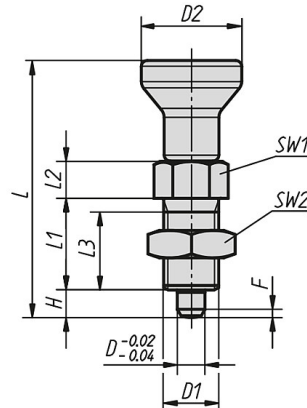

Artikelübersicht

Bestellnummer Arretierstift gehärtet	Bestellnummer Arretierstift nicht gehärtet	Form	D	D1	D2	L	L1	L2	L3	H	SW1	SW2	F x 30°	Federkraft Anfang F1 ca. N	Federkraft Ende F2 ca. N
K0632.002903	K0632.112903	B	3	M6x0,75	14	34,5	12	5	10	3,5	8	10	0,8	4,5	10
K0632.002004	K0632.112004	B	4	M8x1	18	43	15	6	13	4	10	13	1	6	12
K0632.002105	K0632.112105	B	5	M10x1	21	50	17	7	15	5	13	17	1,3	5	12
K0632.002206	K0632.112206	B	6	M12x1,5	25	59	20	8	17	6	14	19	1,8	6	14
K0632.002308	K0632.112308	B	8	M16x1,5	33	77	26	10	23	8	19	24	2,3	15	35
K0632.002410	K0632.112410	B	10	M20x1,5	33	83	28	12	25	10	22	30	2,8	15	34
K0632.002412	K0632.112412	B	12	M20x1,5	33	87	28	14	25	12	22	30	2,8	15	39
K0632.002516	K0632.112516	B	16	M24x2	40	106	32	18	28	16	27	36	3,2	20	46