

rote Ölstandsmarke

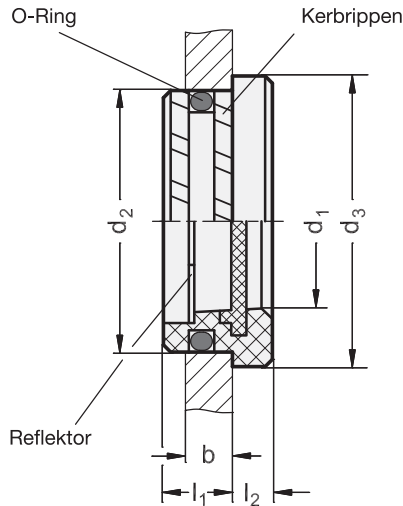
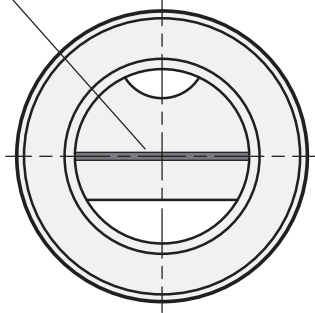

ELESA Original design HRT.

3 Form

- A mit Reflektor
- B ohne Reflektor

1

2

d ₁ Schauöffnung	d ₂ Bohrungs-Ø	d ₃	b min.	l ₁	l ₂
15	26 +0,2	28	6	7	4,5
20	32 +0,2	36	8	10	5,5
25	38 +0,2	42	8	10	5,5
40	60 -0,2	64	9	11	5,5

Ausführung

- Gehäuse
Kunststoff (Polyamid PA)
- temperaturbeständig bis 100 °C
- schwarz

● SW

- Sichtscheibe
Kunststoff
glasklares Polyamid (PA-T)
- O-Ring
Gummi NBR (Perbunan®)
- Reflektor
Aluminium
- weiß lackiert
- mit roter Ölstandsmarke

- *Elastomer-Eigenschaften* → Seite 1876
- *Kunststoff-Eigenschaften* → Seite 1876

• RoHS

4

Hinweis

Zur Montage der Ölschaugläser GN 545.2 ist **kein Gewinde** erforderlich. Durch die schräg angeordneten Kerbripen und die Elastizität des Kunststoffes sitzt das Ölschauglas so fest, dass auch ein begrenzter Überdruck aufgefangen wird.

Die Sichtscheibe wird beim Spritzvorgang im Grundkörpers eingebettet und ist damit absolut dicht.

Montagehinweis:

Ölschauglas von Hand andrücken, dann, eventuell mit Hilfe einer Zwischenlage z. B. Holz, vollends mit dem Hammer einschlagen. Die Bohrung sollte mit einer 45°-Senkung versehen, der O-Ring leicht eingefettet sein.

siehe auch...

- *Ölschaugläser GN 537 (ohne Gewinde)* → Seite 1368

Bestellbeispiel

GN545.2-25-38-A-SW

1	d ₁
2	d ₂
3	Form
4	Farbe