

ART. A593

RASTENHEBEL AUS ZAMAK MIT GEWINDESTIFT

MATERIAL:

Hebelkorpus aus druckgegossenem Zamak (Legierung aus Zink, Aluminium, Kupfer).

OBERFLÄCHE:

Glatt. Epoxystaubbeschichtet.

FARBEN:

Glänzend Schwarz (RAL 9005).
 Matt Schwarz (RAL 2004).
 Orange (RAL 3000).
 Rot (RAL 3000).
 Metallisiert Grau (RAL 9006).
 Grau (RAL 7031).
 Blau (RAL 5015).

EINSATZ:

Buchse mit Gewindestift aus Schwarzoxyd-Stahl.

BEFESTIGUNGSSCHRAUBE:

Schraube aus schwarzoxydbehandeltem Stahl mit Sechskantkopf.

FEDER:

Feder aus verzinktem Stahl.

SONDERAUSFÜHRUNG:

- Auf Anfrage und bei bestimmten Stückzahlen können die Einsätze in den gewünschten Längen geliefert werden.

Achtung: Für alle Speziallängen, wird der Einsatz mit dem Gewindestift verzinkt geliefert.

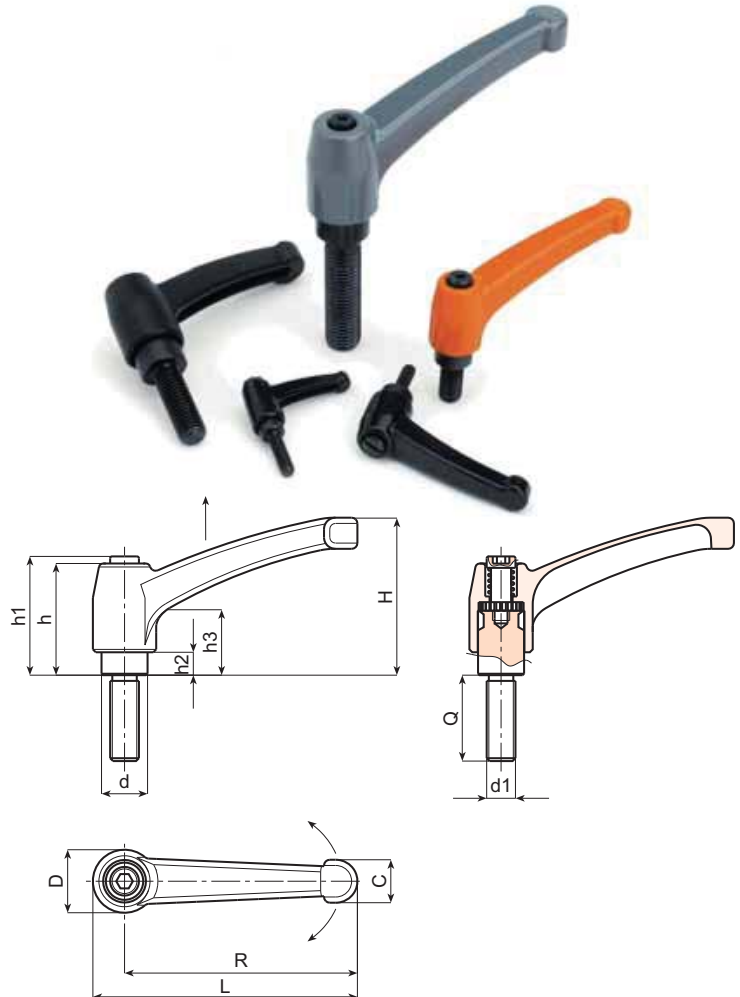

Art.	L	R	H	D	d	c	h	h1	h2	h3	d1	Q	LM	Gewicht (gr)
A593043.TM04X..01	50	43	30	14	10	9	26	30	5	14	M04	16-20-25-30	70	30-30-31-31
A593043.TM05X..01	50	43	30	14	10	9	26	30	5	14	M05	16-20-25-30-40	70	31-32-33-34-35
A593043.TM06X..01	50	43	30	14	10	9	26	30	5	14	M06	16-20-25-30-40-50	70	31-32-33-34-35-36
A593043.TM08X..01	50	43	30	14	10	9	26	30	5	14	M08	25-40-50	80	38-43-46
A593065.TM06X..01	75	65	45	19	14	13	32	34	7	14	M06	16-20-25-30-40-50	80	79-82-83-84-86-88
A593065.TM08X..01	75	65	45	19	14	13	32	34	7	14	M08	16-20-25-30-35-40-45-50-60	80	82-83-84-86-88-89-90-92-95
A593065.TM10X..01	75	65	45	19	14	13	32	34	7	14	M10	20-25-30-35-40-45-50-60	80	89-91-94-97-99-101-104-109
A593080.TM08X..01	91	80	57	22	16	16	40	42	8	16	M08	20-25-30-35-40-45-50-60	80	142-144-145-147-148-150-151-154
A593080.TM10X..01	91	80	57	22	16	16	40	42	8	16	M10	20-25-30-35-40-45-50-60	80	146-148-151-153-156-159-161-166
A593080.TM12X..01	91	80	57	22	16	16	40	42	8	16	M12	20-25-30-35-40-50-60	80	150-154-157-160-164-171-178
A593094.TM12X..01	107	94	65	26	20	17,5	47	50	10,5	19	M12	20-25-30-35-40-50-60	80	229-232-236-240-243-250-257
A593094.TM14X..01	107	94	65	26	20	17,5	47	50	10,5	19	M14	30-35-40-50-60	80	240-245-250-260-270
A593094.TM16X..01	107	94	65	26	20	17,5	47	50	10,5	19	M16	30-40-50-60	80	254-266-278-290
A593108.TM12X..01	123	108	75	30	23	20	54	56	12	23	M12	25-50	80	330-347
A593108.TM14X..01	123	108	75	30	23	20	54	56	12	23	M14	20-30-40-50-60	80	340-350-360-370-380
A593108.TM16X..01	123	108	75	30	23	20	54	56	12	23	M16	20-30-40-50-60	80	328-342-356-370-384
A593108.TM18X..01	123	108	75	30	23	20	54	56	12	23	M18	20-30-40-50-60	80	360-380-400-420

LM = Formbare Höchstlänge

An den beiden .. des Codes die Stiftlänge einfügen

