

4 Form **D** mit Drehknopf

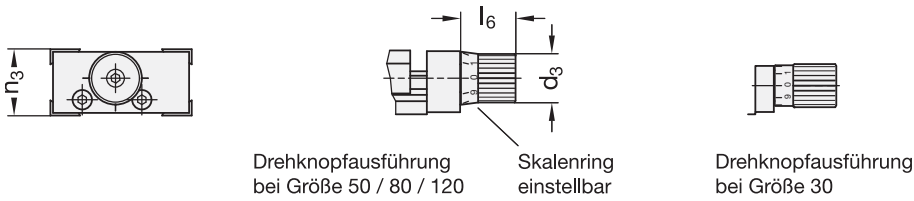

4 Form **H** mit Handrad (ab Größe 50)

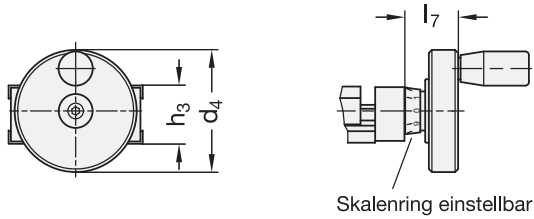

4 Form **DN** / Form **DR** mit Drehknopf und digitalem Stellungsanzeiger GN 954 (ab Größe 50)

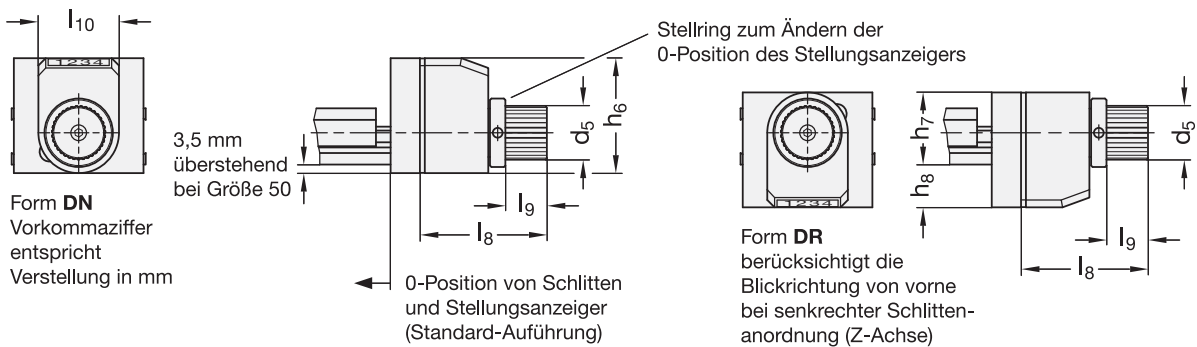

4 Form **HN** / Form **HR** mit Handrad und digitalem Stellungsanzeiger GN 954 (ab Größe 50)

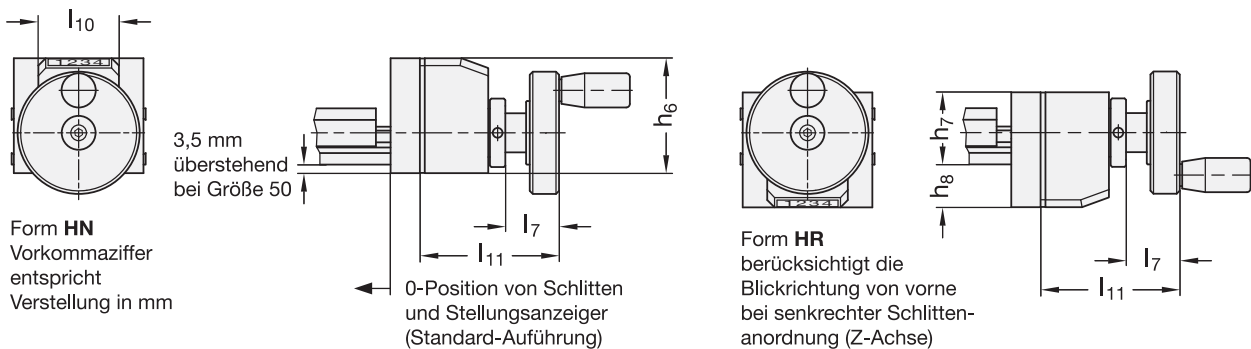

4 Form **S** ohne Verstellspindel und Bedienelement (z. B. zum Anbau eines Pneumatikzylinders)

