

Pneumatische Schwenkspanner | Produktübersicht

Eigenschaften:

- Ideal für enge Räume, mit einer Schwenkbewegung am Anfang ohne Hub
- Einschließlich einer Schweißabdeckung, um die Kolbenstange den gesamten Hubvorgang hindurch zu schützen
- 9500 Schwenkspanner haben verschiedene Befestigungsmöglichkeiten mit optionalem Montagekit

Anwendungen:

- Montieren
- Schweißen
- Leichte maschinelle Bearbeitung

Außerdem verfügbar:

Siehe Seite MS-PSS-6 für Montageoptionen

Siehe Seite MS-PSS-7 für Spannarme

Siehe Seite MS-PZ-1 für Sensoren

Patentrechtlich geschützt.

9522-2



9530-2



9540-2



9550-2



Schwenkspanner abgebildet mit einem optionalen Arm.

Technische Informationen

Modell	Schwenkrichtung	Gesamthub [in]mm	Hub während Rotation [in]mm	Spannhub vertikal [in]mm	Spannkraft [lbf.]N†	Größe der Bohrung [in.]mm	Luftverbrauch‡ dm³[in³]	Gewicht [lb.]kg	Dichtungssatz
9522-2L	LH	[0.50]	13	[0.50]	[34]	[0.86]	[0.004]	[0.68]	952292
9522-2R	RH	13		13	150	22	0,10	0,31	
9530-2L	LH	[0.79]	20	[0.79]	[76]	[1.26]	[0.010]	[1.25]	953092
9530-2GL					340	32	0,29	0,57	
9530-2R	RH								
9530-2GR									
9540-2L	LH	[0.79]	20	[0.79]	[123]	[1.57]	[0.016]	[1.98]	954092
9540-2GL					550	40	0,46	0,90	
9540-2R	RH								
9540-2GR									
9550-2L	LH	[0.79]	20	[0.79]	[196]	[1.97]	[0.026]	[3.33]	955092
9550-2GL					870	50	0,74	1,51	
9550-2R	RH								
9550-2GR									

† Spannkraft @ 5 bar [72psi] mit Standard-Spannarm (kurz). ‡ Luftverbrauch per Doppelhub @ 5 bar.

Betriebsdruckbereich: 3 bar [40psig] bis 8 bar [120psig]

Max. Betriebstemperatur: 60°C [140°F]

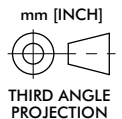
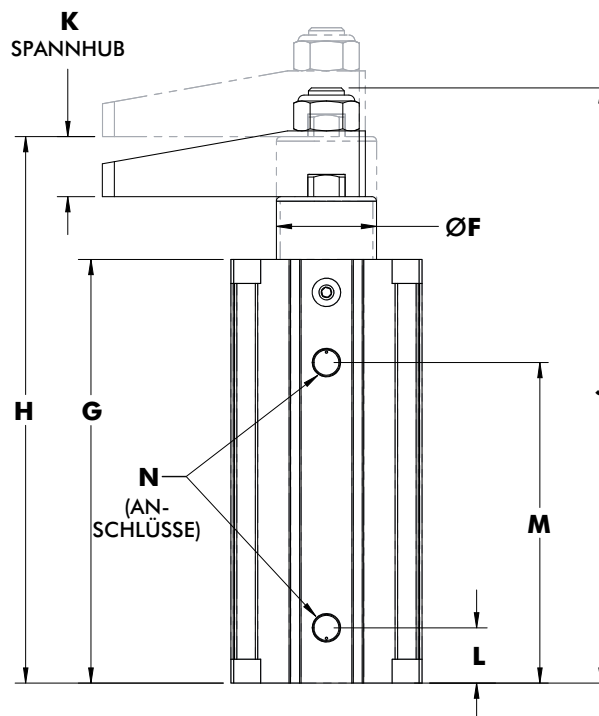
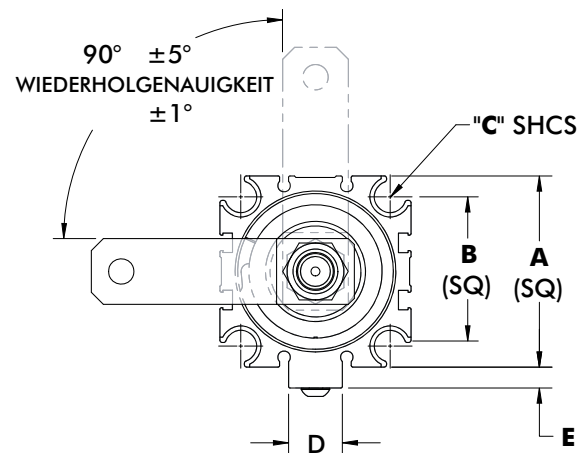
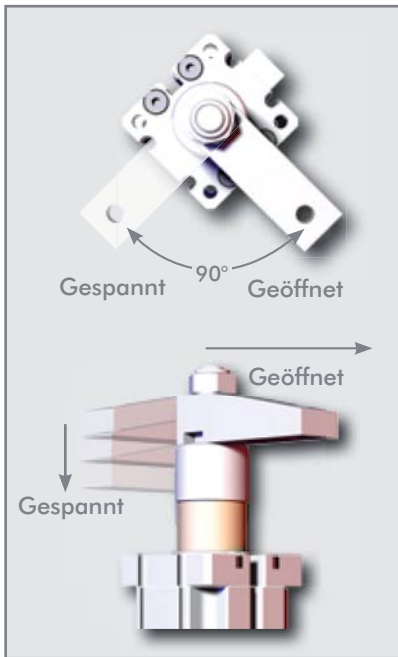

Abgebildet mit optionalem Arm.

Modell	A	B	C	D	E	F	G	H	J	K	L	M	N
9522-2	[1.42] 36	[1.00] 25,4	M5 (#10)	--	--	[0.82] 21	[3.77] 95,8	[4.79] 121,8	[5.22] 132,7	[0.50] 13	[0.43] 11	[2.90] 73,8	M5
9530-2	[1.81] 46	[1.34] 34	M6 (1/4")	[0.55] 14	[0.16] 4	[0.96] 24,4	[4.48] 113,7	[6.09] 154,8	[6.54] 166	[0.79] 20	[0.61] 15,5	[3.39] 86,2	1/8NPT G-1/8
9540-2	[2.05] 52	[1.57] 40			[0.20] 5	[1.13] 28,7	[4.63] 117,6	[6.29] 159,7	[6.73] 170,9		[0.65] 16,5	[3.43] 87,1	1/8NPT G-1/8
9550-2	[2.52] 64	[1.97] 50	M8 (5/16")	[0.71] 18	[0.28] 7	[1.32] 33,5	[5.58] 141,8	[7.20] 182,9	[7.85] 199,3	[0.73] 18,5	[4.22] 107,3	1/8NPT G-1/8	
9550-2G													

Pneumatische Schwenkspanner | Spannkraft

Serie 9522 Kolbenkraft

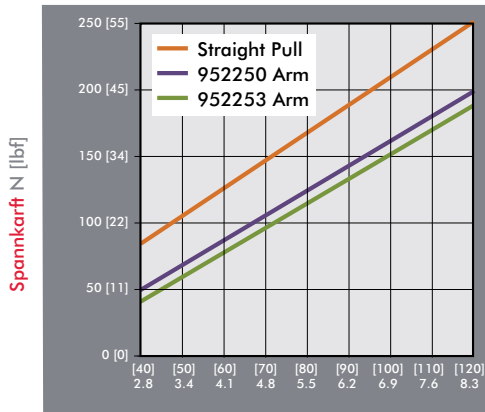

Betriebsdruck bar [PSI]

Serie 9530 Kolbenkraft

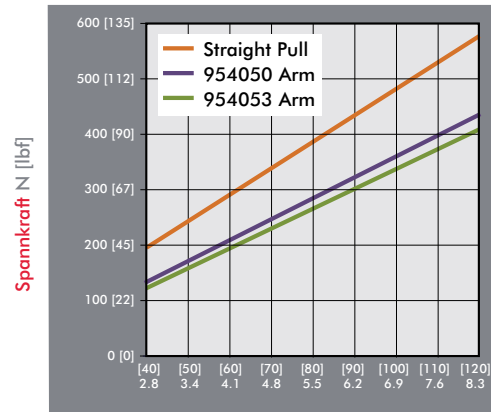

Betriebsdruck bar [PSI]

Serie 9540 Kolbenkraft

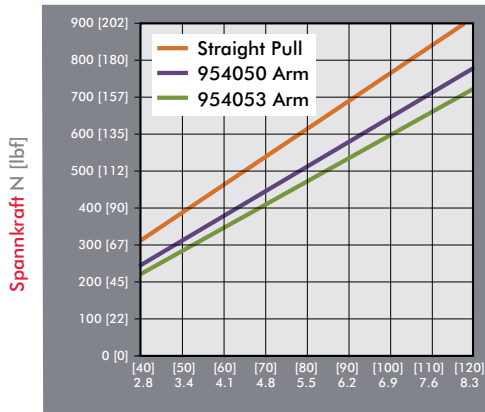

Betriebsdruck bar [PSI]

Serie 9550 Kolbenkraft

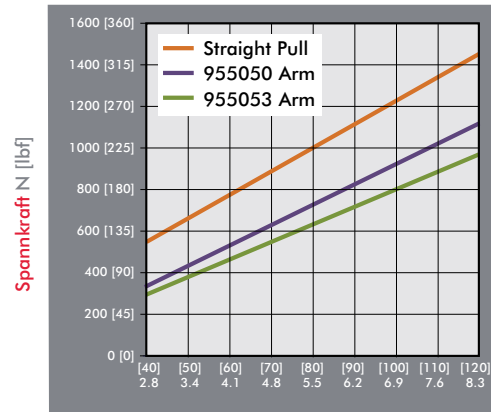

Betriebsdruck bar [PSI]

Richtlinien

Die Schwenkspanner von DESTACO wurden für eine lange Lebensdauer entwickelt, sofern Standard-Spannarmlen und -Spindeln eingesetzt werden. Falls ein längerer Arm oder ein höheres Gewicht benötigt werden, beachten Sie bitte diese Diagramme für zulässige Längen und Gewichte.

Beispiel 9522-2

Bei einem Gewicht von 80 g ist die zulässige Armlänge etwa 120 mm.

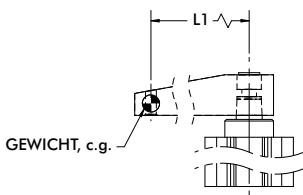

Alle Daten beziehen sich auf einen Betriebsdruck von 5 bar [72psi] und eine Öffnungs- und Spannzeit von 1. Sekunde.

9522-2 Gewicht Spannarm

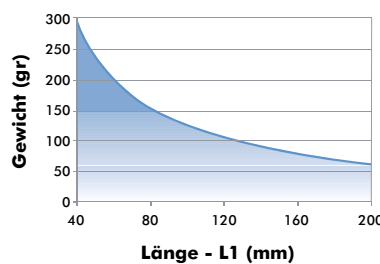

9530-2 Gewicht Spannarm

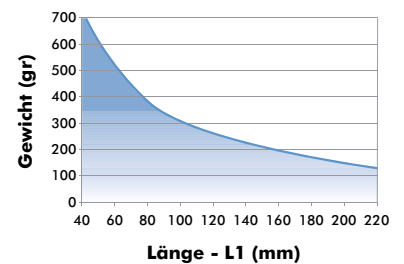

9540-2 Gewicht Spannarm

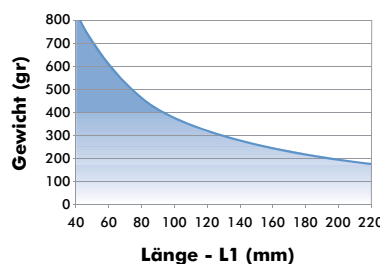

9550-2 Gewicht Spannarm

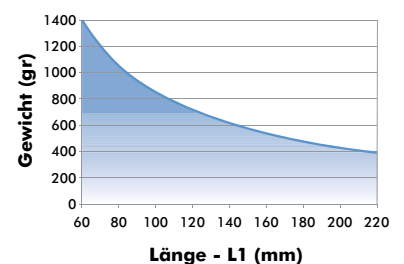

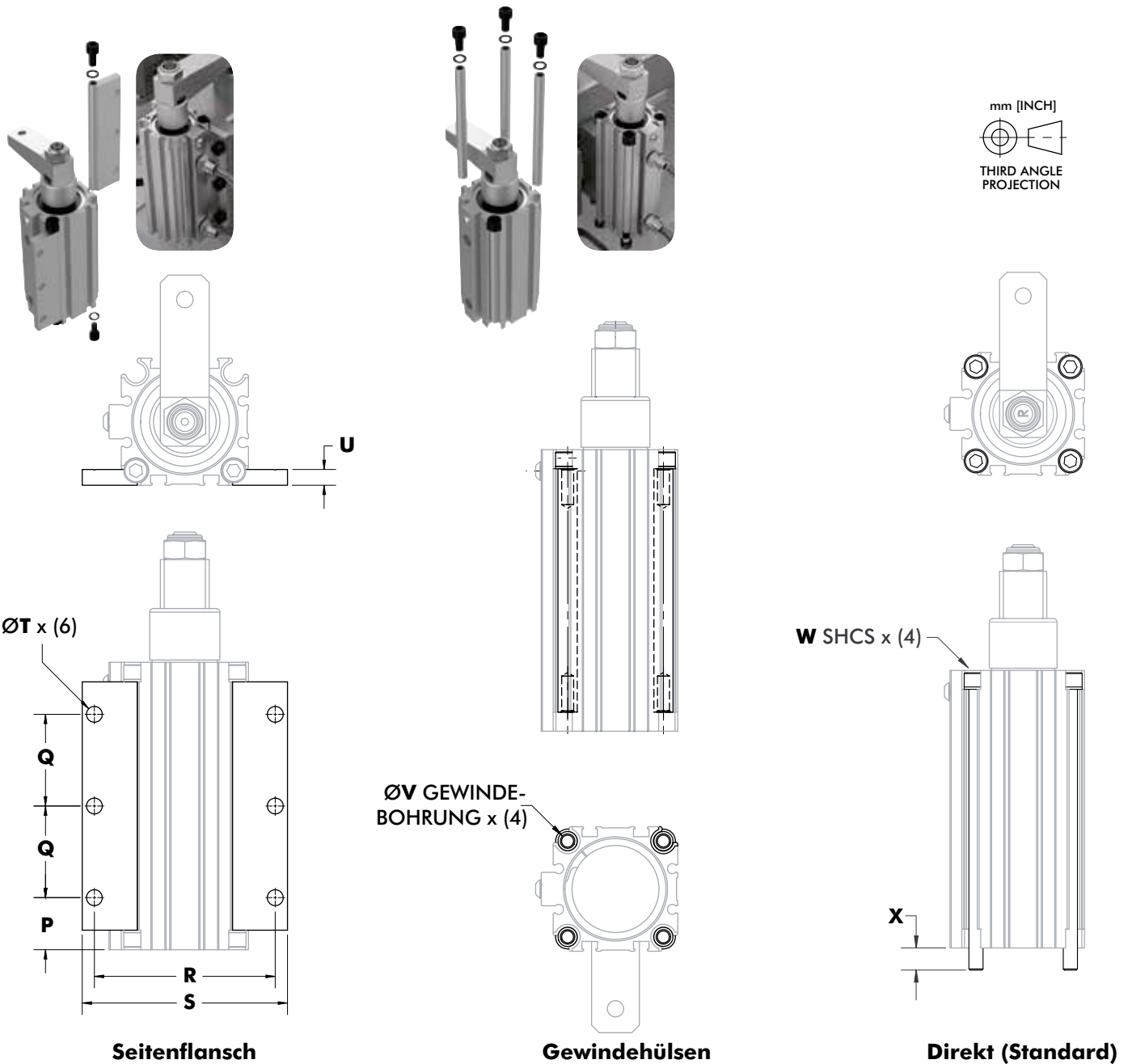

Modell	P	Q	R	S	T	U	V	W	X	Seitenflansch-Montage-sets	Gewindehülsen-Montage-sets	Standard-Montage-sets
9522-2	[0.41] 10,4		[1.91] 48,5	[2.26] 57,5	[0.22] 5,5	[0.22] 5,5	M5	M5x100	[0.36] 9.2	952260	952261	952262
9530-2	[0.76] 19,4	[1.48] 37,5	[2.68] 68	[3.07] 78			M6	M6x120	[0.52] 13.3	953060	953061	953062
9530-2G					[0.26] 6,5	[0.26] 6,5						
9540-2	[0.84] 21,3		[2.91] 74	[3.31] 84			M6	M6x120	[0.37] 9.4	954060	954061	
9540-2G												
9550-2	[0.82] 20,9	[1.97] 50	[3.66] 93	[4.17] 106	[0.33] 8,5	[0.31] 8	M8	M8x150	[0.59] 15	955060	955061	955062
9550-2G												

Pneumatische Schwenkspanner | Standard Spannarm

Produktmerkmale:

- Leichtbau Aluminium
- Entwickelt für Spanner der Serie 9500-2

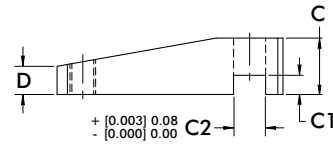
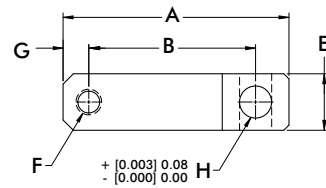
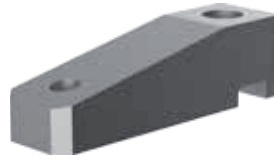

Artikelnummer	Passend zu Modell	A	B	C	C1	D	E	F	G	Gewicht [lbs] kg
9522150	9522-2R	[2.28] 58	[1.77] 45	[0.59]	[0.16]	[0.30]	[0.59]	M6	[0.20]	[0.06] 0,025
9522153	9522-2L	[3.07] 78	[2.56] 65	15	4	7.50	15	M6	5	[0.08] 0,034
9540150	9530-2R/9530-2L	[2.76] 70	[1.97] 50	[0.79]	[0.18]	[0.39]	[0.79]	M8	[0.39] 10	[0.12] 0,054
9540153	9540-2R/9540-2L	[3.94] 100	[3.15] 80	20	4.57	10	20	M8		[0.17] 0,079
	95402-GR/9540-2GL									
9550150	9550-2R/9550-2L	[3.46] 88	[2.56] 65	[0.87]	[0.30]	[0.43]	[0.87]	M10	10	[0.18] 0,081
9550153	9550-2GR/9550-2GL	[4.45] 113	[3.54] 90	22	7.5	11	22	M10		[0.23] 0,11