

215 SERIE

Horizontal-Kniehebelspanner | Produktübersicht

Produktmerkmale:

- Standard Spannelement, geringe Bauhöhe
- Edelstahlausführung ohne Kunststoffgriff

Anwendungsbereiche:

- Montieren
- Prüfen
- Lehren
- Löten
- Schweißen

Außerdem verfügbar:

- Zubehör siehe S. MC-ACC-1
- Ausgelegt für M6

215-U/USS

U-Spannarm, Fuß
abgewinkelt



-USS Modell
Edelstahlausführung

215-UB^①

U-Spannarm,
Fuß gerade



215-S

massiver Spannarm,
Fuß abgewinkelt



Technische Informationen

Modell	Max. Haltekraft	Spannarm Öffnungs- winkel (+10°)	Handgriff Öffnungs- winkel (+10°)	Gewicht	Zubehör serienmäßig		
					Andruck- spindel	Flanken- scheiben	Spindel- halter
215-U	890 N [200 lbf]	87°	78°	[0.34 lb] 0,15 kg	202208-M	215105	--
215-USS	1110 N [250 lbf]				202943-M	215905	
215-UB ^①	[200 lbf] 890 N				202208-M	215105	
215-S					--	--	205105

^① Lieferzeit auf Anfrage

Halte- und Spannkraften

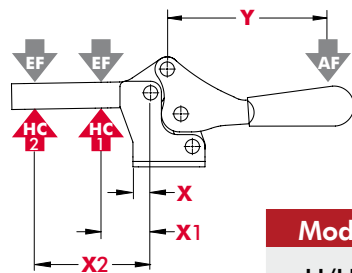

Model	X	X1	X2	Y	±HC1	±HC2	±EF(X1):AF	±EF(X2):AF
U/UB		[1.00] 25,4	[2.25] 57		[200 lbf] 890 N	[80 lbf] 360 N	9:1	4:1
USS	[0.22] 5,6			[2.72] 69	[250 lbf] 1110 N	[110 lbf] 490 N		
S		[1.63] 41,4	[2.88] 73		[200 lbf] 890 N		6:1	

Abmessungen in "mm [inch]" ± HC = Haltekraft, EF = Spannkraft, AF = Handkraft
Siehe Seite MC-TEC-4 für zusätzliche Informationen.

215-U

U-Spannarm,
Fuß abgewinkelt

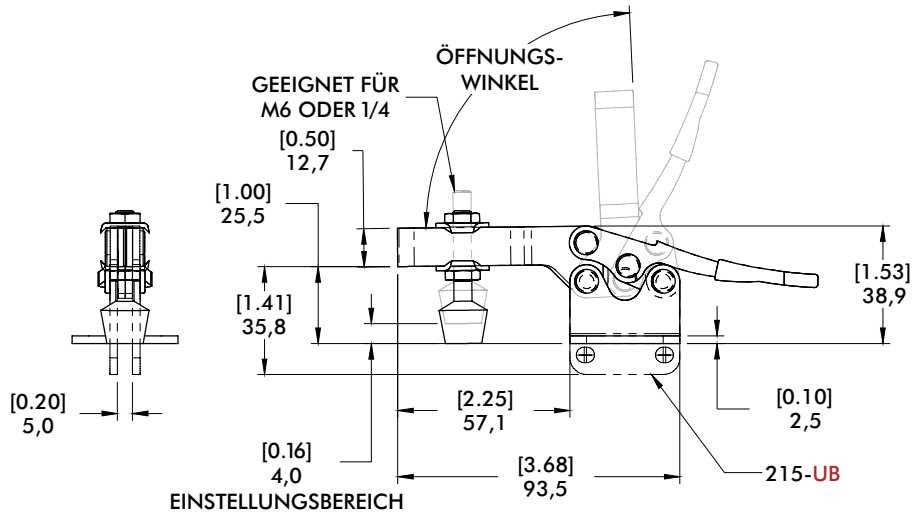
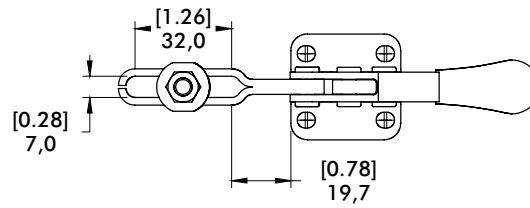

215-S

massiver Spannarm,
Fuß abgewinkelt

