

## Bügelgriffe

### Aluminium

**Form A:** blank, durch Gleitschliff behandelte Oberfläche

**Form B:** schwarz, strukturmatt kunststoffbeschichtet

**Form C:** eloxiert, naturfarben

**Form D:** rot, RAL 3000

b	Länge l	a	d	h	r	t
20	100	13	M 6	47	13	10
20	112	13	M 6	49	13	10
20	128	13	M 6	51	13	10
20	160	13	M 6	51	13	10
26	112	17	M 8	53	17	12
26	128	17	M 8	55	17	12
26	160	17	M 8	57	17	12
26	192	17	M 8	57	17	12
26	300	17	M 8	57	17	12
26	400	17	M 8	57	17	12



**Nr. 01 207**

### Bestellbeispiel

**01207.A20X100**

**Form A**

**b 20**

**l 100**

Aus gezogenem Aluminiumprofil hergestellt, zeichnen sie sich durch ihre Stabilität und glatte Oberfläche aus. Gutes Design und ergonomische Gesichtspunkte waren für die Profilgestaltung maßgebend (Geschmacksmuster).

Durch die Kunststoffbeschichtung wird die „Griff-Freundlichkeit“ zusätzlich erhöht.

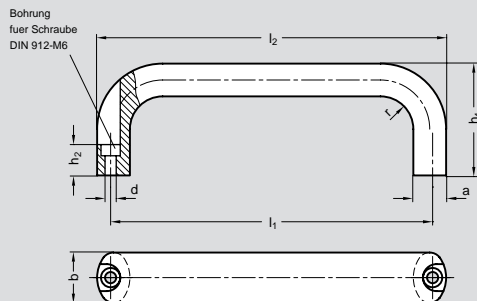

## Bügelgriffe

### Aluminium

**Form A:** blank, durch Gleitschliff behandelte Oberfläche

**Form B:** schwarz, strukturmatt kunststoffbeschichtet

**Form C:** eloxiert, naturfarben

b	Länge l <sub>1</sub>	a	d	h <sub>1</sub>	h <sub>2</sub>	l <sub>2</sub>	r
26	116	17	6,3	53	17	130	17
26	132	17	6,3	55	17	146	17
26	164	17	6,3	57	17	178	17
26	196	17	6,3	57	17	210	17



**Nr. 01 208**

### Bestellbeispiel

**01208.B26X116**

**Form B**

**b 26**

**l 1 116**

Bügelgriffe Nr. 01 208 sind eine Weiterentwicklung von Nr. 01 207. Sie gestatten die Befestigung der Griffe von der **Bedienungsseite** her.

Aufgrund des Fertigungsverfahrens (Biegen) können **Sonderlängen** schon bei vergleichsweise geringen Stückzahlen geliefert werden.