

Handräder DIN-950, für große Bohrungen, Radkranz poliert, Aluminium-Kokillenguß (AL)

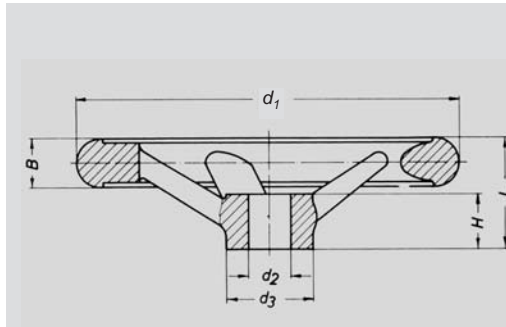

Handräder DIN 950 Aluminium-Kokillenguß (AL)

Nabe bearbeitet

Form C: Radkranz poliert

◀ **Nr. 03 202**

Bestellbeispiel
03202.C100X10

Form C
d 1 100
d 2 10

d ₁	d ₂ H7		B _≈	d ₃	H	L _≈	Griff-Ø	Anzahl der Speichen
80	10	12	14	24	16	29	16	3
100	10	12	15	26	17	33	16	3
125	12	14	16	28	18	36	20	3
140	14	16	17	30	19	39	20	3
160	14	16	18	32	20	40	25	3
180*	16	18	20	35	22	43	25	3
200	18	22	22	38	24	45	25	3
225*	18	24	24	42	26	48	25	5
250	22	26	26	45	28	50	32	5
280*	22	28	26	50	30	53	32	5
315	26	30	28	53	33	56	32	5
360*	30	32	30	60	35	59	32	5
400	30	34	32	65	38	63	32	5
500	34	40	34	78	45	72	36	5

Lieferbar auf Anfrage:
mit Bohrung und Nut nach DIN 6885
mit Ballengriff
andere Bohrung auch mit Nut nach DIN 6885
andere Nabenhöhe nach Ihrer Zeichnung

Auch lieferbar:
Kunststoff-Rilsan beschichtet
schwarz, grau und orange

*Diese Größen sind zusätzlich zur Norm lieferbar !