

Handräder, Sicherheits-Handräder, selbständig auskuppelnd, Aluminium-Kokillenguß (AL)



Nr. 03 230

Bestellbeispiel

03230.A200X18ZI

Form A
d 1 200
d 2 18
Kennz. ZI

Sicherheits-Handräder

selbständig auskuppelnd

Aluminium-Kokillenguß (AL)

Radkörper wie Kat.-Nr. 03 210

Form A: ohne Griff

Form B: mit drehbarem Stahl-Griff

Kennzeichen ZI: Einkuppeln durch Ziehen

Kennzeichen DR: Einkuppeln durch Drücken

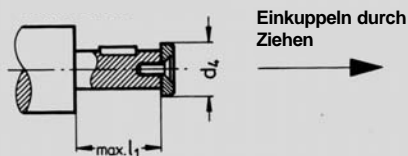
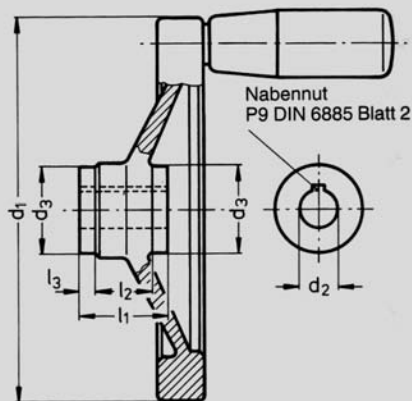

Einkuppeln durch Ziehen

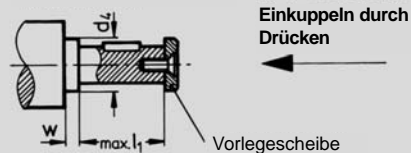

Einkuppeln durch Drücken

Vorlegescheibe

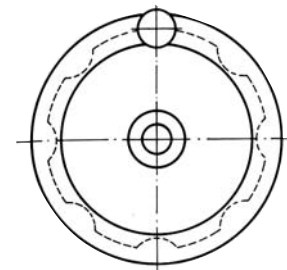

| d ₁ | d ₂ H7 Bohrg. mit Nut | | d ₃ | d ₄ max. | l ₁ | l ₂ | l ₃ | w min. | Kupplungs-satz Nr. 03206 |
|----------------|----------------------------------|----|----------------|---------------------|----------------|----------------|----------------|--------|--------------------------|
| 125 | 12 | - | 28 | 17 | 28,5 | 18 | 5 | 4 | Gr. 1 |
| 140 | 12 | - | 28 | 17 | 28,5 | 18 | 5 | 4 | Gr. 1 |
| 140 | 14 | 16 | 32 | 21 | 32,5 | 20 | 6 | 4 | Gr. 2 |
| 160 | 14 | 16 | 32 | 21 | 32,5 | 20 | 6 | 4 | Gr. 2 |
| 200 | 18 | 20 | 38 | 26 | 36,5 | 24 | 6 | 4 | Gr. 3 |
| 250 | 22 | - | 45 | 30 | 47,5 | 28 | 12 | 4 | Gr. 4 |