

Scheibenhandräder mit Griffleiste

Aluminium-Kokillenguß (AL)

Nabe bearbeitet
Radkranz poliert

Form A: ohne Griff
Form D: mit drehbarem Konusgriff
Form E: ohne Griff mit Nabennut
Form F: mit drehbarem Konusgriff
und Nabennut

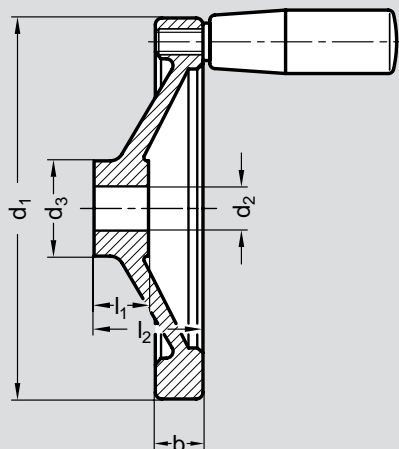

Nr. 03 210

Bestellbeispiel

03210.A100X10

Form A
d 1 100
d 2 10



d ₁	d ₂ H7		d ₃	b≈	l ₂ ≈	l ₁	Griff-Ø	d ₂ =Vierkant SW
60	8	10	23	12	21	16	16	7
80	10	12	24	10	29	16	16	9
100	10	12	33	10	33	17	16	10
125	12	14	35	12	36	18	20	11
140	14	16	34	13	39	19	20	12
160	14	16	38	16	40	20	25	14
180	14	16	42	17	42	22	25	17
200	18	20	44	19	45	24	25	17
250	22	26	51	19	50	28	32	19

Das Scheibenhandrad Nr. 03 210 ist auch mit großem Naben-Ø mit Griffleiste unter der Nr. 03 210 B lieferbar.

d ₁	d ₂ H7*	d ₃	l ₁	l ₂ ≈	b≈
160		66	20	40	16
200		83	24	45	20

*Bohrung oder Vierkant nach Ihren Angaben

Lieferbar auf Anfrage:
mit Vierkant nach DIN 79
andere Bohrung auch mit Nut
nach DIN 6889
anderer Vierkant
andere Nabenhöhe
nach Ihrer Zeichnung

Auch lieferbar:
Kunststoff-Rilsan beschichtet
schwarz, grau und orange