

Scheiben-Handräder, Griffleiste und Radkappe, Aluminium-Kokillenguß (AL)

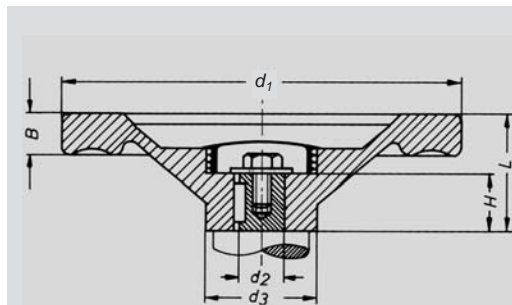

Scheibenhandräder mit Griffleiste und Radkappe

Aluminium-Kokillenguß (AL)
Nabe bearbeitet
Radkranz poliert

Form A: ohne Griff
Form D: mit drehbarem Konusgriff
Form E: ohne Griff und Nabennut
Form F: mit drehbarem Konusgriff
und Nabennut



Nr. 03 212

Bestellbeispiel

03212.A200X18

Form A
d 1 200
d 2 18

Lieferbar auf Anfrage:
mit Vierkant nach DIN 79
andere Bohrung auch mit Nut
nach DIN 6885
anderer Vierkant
andere Nabenhöhe
nach Ihrer Zeichnung

Auch lieferbar:
Kunststoff-Rilsan beschichtet
schwarz, grau und orange

d_1	d_2 H7		d_3	H	$L \approx$	$B \approx$	Griff-Ø
140	14	16	37	19	39	13	20
160	14	16	40	20	40	16	25
200	18	20	45	24	45	16	25
250	22	26	52	28	50	19	32