

## Sicherheits-Handräder Aluminium-Kokillenguß (AL)

selbständig auskuppelnd  
Radkörper wie Kat.-Nr 03 213

Form A: ohne Griff  
Form B: mit drehbarem Stahlgriff

Kennzeichen ZI: Einkuppeln durch Ziehen

Kennzeichen DR: Einkuppeln durch Drücken



Nr. 03 205

Bestellbeispiel

03205.B160X14ZI

Form B  
d 1 160  
d 2 14  
Kennz. ZI

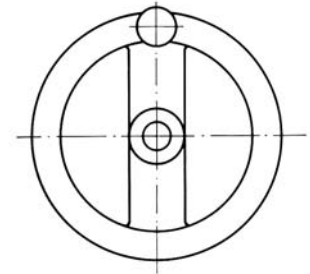
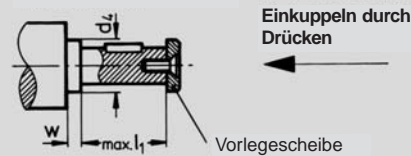
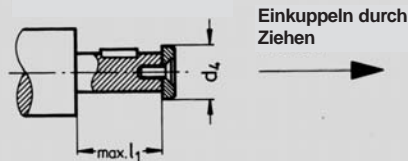

d <sub>1</sub>	d <sub>2</sub> H7 Bohrg. mit Nut	d <sub>3</sub>	d <sub>4</sub> max.	l <sub>1</sub>	l <sub>2</sub>	l <sub>3</sub>	w min.	Kupplungs- satz Nr. 03 206	
125	12	-	28	17	28,5	18	5	4	Gr. 1
140	12	-	28	17	28,5	18	5	4	Gr. 1
140	14	16	32	21	32,5	20	6	4	Gr. 2
160	14	16	32	21	32,5	20	6	4	Gr. 2
200	18	20	38	26	36,5	24	6	4	Gr. 3
250	22	-	45	30	47,5	28	12	4	Gr. 4

# Sicherheits-Handräder, selbstätig auskuppelnd, Aluminium-Kokillenguß (AL)

◀ **Nr. 03 230**

**Bestellbeispiel**  
03230.A200X18ZI

**Form A**  
**d 1 200**  
**d 2 18**  
**Kennz. ZI**

## Sicherheits-Handräder

**selbstätig auskuppelnd**

**Aluminium-Kokillenguß (AL)**

**Radkörper wie Kat.-Nr. 03 210**

**Form A: ohne Griff**

**Form B: mit drehbarem Stahl-Griff**

**Kennzeichen ZI: Einkuppeln durch Ziehen**

**Kennzeichen DR: Einkuppeln durch Drücken**

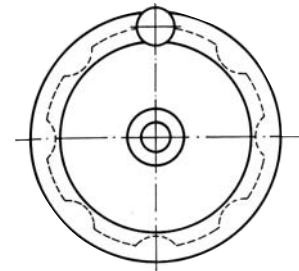
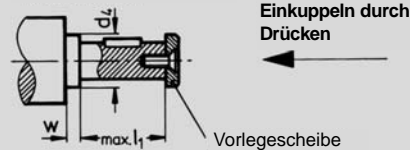
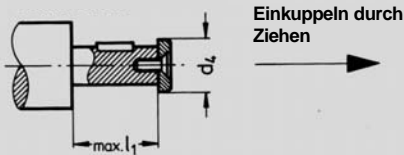
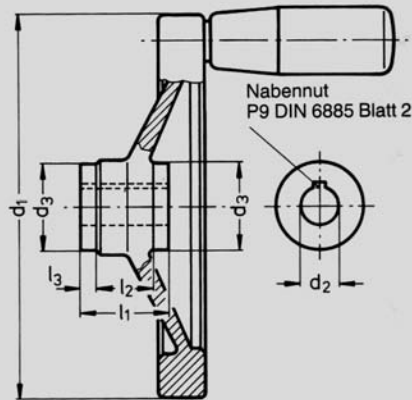

d <sub>1</sub>	d <sub>2</sub> H7 Bohrg. mit Nut	d <sub>3</sub>	d <sub>4</sub> max.	l <sub>1</sub>	l <sub>2</sub>	l <sub>3</sub>	w min.	Kupplungs- satz Nr. 03206	
125	12	-	28	17	28,5	18	5	4	Gr. 1
140	12	-	28	17	28,5	18	5	4	Gr. 1
140	14	16	32	21	32,5	20	6	4	Gr. 2
160	14	16	32	21	32,5	20	6	4	Gr. 2
200	18	20	38	26	36,5	24	6	4	Gr. 3
250	22	-	45	30	47,5	28	12	4	Gr. 4