

Umleggriff-Handräder, Griffleiste, Radkappe, Aluminium-Kokillenguß (AL)

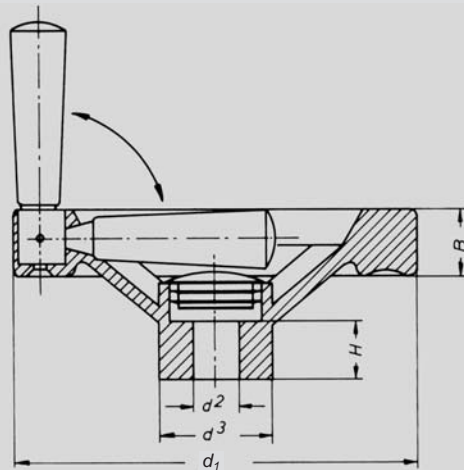

Umleggriff-Handräder mit Griffleiste und Radkappe Aluminium-Kokillenguß (AL)

Nabe bearbeitet
Radkranz poliert
Umleggriff FS/St brüniert

Form D: mit drehbarem Umleggriff
Form F: mit drehbarem Umleggriff
und Nabennut



Nr. 03 214

Bestellbeispiel

03214.D160X14

Form	D
d 1	160
d 2	14

Lieferbar auf Anfrage:
mit Vierkant nach DIN 79
andere Bohrung auch mit Nut
nach DIN 6885
andere Nabenhöhe
nach Ihrer Zeichnung

Auch lieferbar:
Kunststoff-Rilsan beschichtet
schwarz, grau und orange

d ₁	d ₂ H7		d ₃	H	B≈	Konusgriff Ø
160	14	16	40	20	26	25
200	18	22	45	24	26	25