

Umleggriff-Handräder, drehbarer Umleg-Griff, optional Naben-Nut



Umleggriff-Handräder

Ergostyle by ELESA

Kunststoff Thermoplast
verstärkt - schlagfest -
schwarzgrau, matt
ähnlich RAL 7021
Nabenbuchse Stahl, brüniert
Umlegemechanik Stahl, brüniert
Nabennut P9 DIN 6885.1

Form D: mit drehbarem Griff
Form E: mit drehbarem Griff
und Nabennut

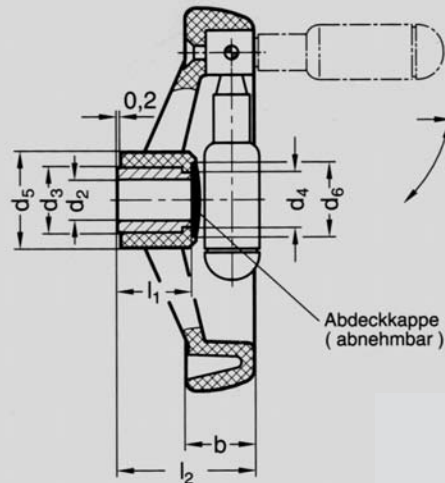

◀ **Nr. 03 428**

Bestellbeispiel
03428.E125X12

Form **E**
d 1 **125**
d 2 **12**

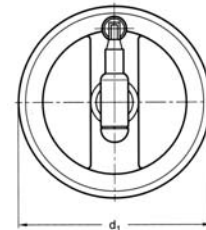

Abdeckkappen in **Sonderfarben:**
orange (DOR) RAL 2004
grau (DGR) RAL 7035
gelb (DGB) RAL 1021
blau (DBL) RAL 5024

d ₁	d ₂ H7	d ₃	d ₄	d ₅	d ₆	b	l ₁	l ₂	Umleggriff Ø
125	12	22	20	31	26	22	22	44	22
160	14	26	24	40	31,5	25	27	51	24
200	20	30	28	50	36	28	34	61	26

Die obigen Kurzbezeichnungen sind an die Bestellbezeichnung anzuhängen. Im Bestellfall werden die Abdeckkappen **zusätzlich** zu den bereits montierten schwarzgrauen Kappen geliefert.