

Spannhebel, verstellbare, Stahl, Ausrasten durch Ziehen, Innengewinde



Nr. 02 103

Bestellbeispiel

02103.E2M10

Form E
Größe 2
d 2 M 10

Verstellbare Spannhebel

Ausrasten durch Ziehen

Stahl, Festigkeitsklasse 5.8, brüniert
Kugelknopf DIN 319 schwarz

Form E: Hebel schräg
Form D: Hebel gerade

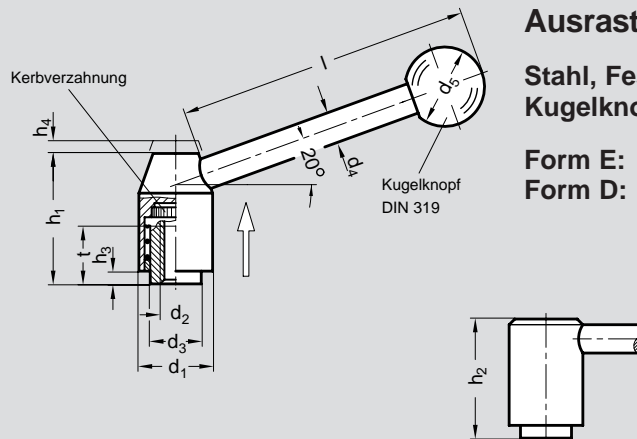

Größe	d ₁	d ₂ Gewinde		d ₃	d ₄	d ₅	h ₁	h ₂	h ₃	h ₄ Rast- weg	l	t min.
0	21	M 6	M 8	13,5	8	20	33,5	31	1	4	70	10
1	24	M 8	M 10	16	10	25	40	37	2,5	4,5	96	14
2	28	M 10	M 12	19	12	30	48,5	44,5	4,5	4,5	110	17
3	33	M 12	M 16	23	12	32	55	51,5	6	5,5	124	23
4	40	M 16	M 20	28	14	35	68	64	6	5,5	138	36