

# Griffe in Stern-Form, Aluminium (AL), optional matt / hochglanz poliert



Nr. 04 278

Bestellbeispiel

04278.D50M10MT

Form	D
d 1	50
d 2	M 10
Ausg.	MT

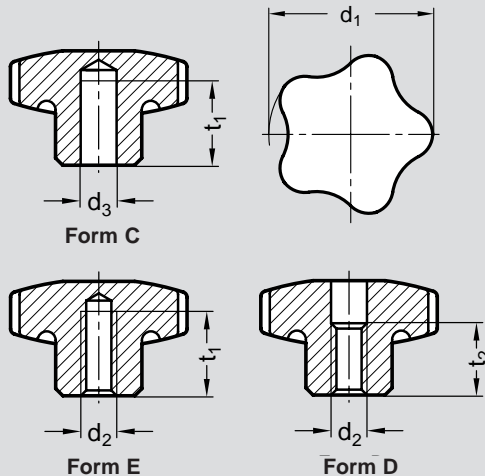

## Sterngriffe

**Aluminium matt (MT)**  
matte Oberfläche (Gleitschliff)  
Trennnaht nicht sichtbar

**poliert (PL)**  
die Kopffläche ist zusätzlich  
hochglanzpoliert

Form A: ungebohrt  
Form C: mit Sackloch  
Form D: mit Gewinde-Durchloch  
Form E: mit Gewinde-Sackloch

Form A (ungebohrt) ist nur mit MT  
lieferbar.  
Bei Bestellung bitte Ausführung  
MT oder PL angeben.

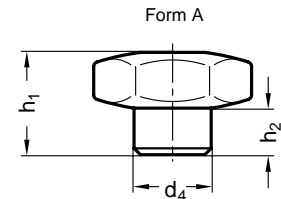

d <sub>1</sub>	d <sub>2</sub>		d <sub>3</sub> H7	d <sub>4</sub> -0,5	h <sub>1</sub> -1	h <sub>2</sub> ≈	t <sub>1</sub> min.	t <sub>2</sub>
	Form E	Form D Form E						
40	M 6	M 8	B 8	15	25	12,5	15	15
50	M 8	M 10	B 10	19	32	16	18	20
60	M 10	M 12	B 12	21	40	20	22	26
70	M 12	M 16	B 16	26	46	23	28	32

Sterngriffe werden im Preßverfahren hergestellt; dadurch ergibt sich ein sehr dichtes Gefüge von hoher Festigkeit und eine glatte Oberfläche.

Hervorzuheben ist, daß durch eine fertigungstechnisch günstige Gestaltung die Trennnaht nicht sichtbar ist.