

Sterngriffe

Kunststoff (KU)

Duroplast (FS 31)

schwarz, glänzend

Buchse Stahl, verzinkt

Form E: mit Gewinde-Durchloch



Nr. 04 435

Bestellbeispiel

04435.E50XM08

Form **E**
D **50**
d 1 **M 08**

D	d ₁	t ₁	d ₂	d	h	h ₁	h ₂
32	M 6*	5,5	6,5	14	20	10	10
40	M 8	17,5	8,5	16	25	13	12
50	M 8	16	9,5	21	32	16	16
63	M 12	21	15	23	40	21	19

*M 6 = Messingbuchse

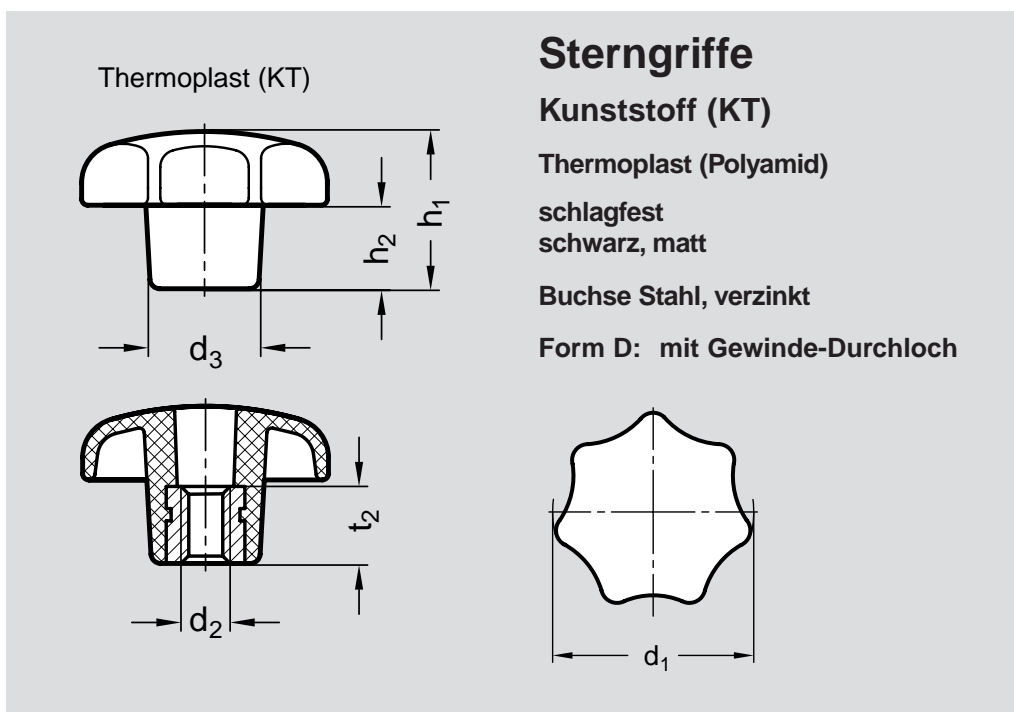

Thermoplast (KT)

Sterngriffe

Kunststoff (KT)

Thermoplast (Polyamid)

schlagfest

schwarz, matt

Buchse Stahl, verzinkt

Form D: mit Gewinde-Durchloch



Nr. 04 495

Bestellbeispiel

04495.D63XM12

Form **D**
d 1 **63**
d 2 **M 12**

d ₁	d ₂	d ₃	h ₁	h ₂	t ₁	t ₂
40	M 8	18	25	13	14	13
50	M 10	22	32	17	18	17
63	M 12	26	40	21	22	21

Die Ausführung in Thermoplast zeichnet sich durch die matte Oberfläche und die nicht sichtbare Trennnut aus. Diese Ausführung ist auf dem amtlichen Normblatt nicht vorgesehen.