

# Rastbolzen, kleine Baumaße, optional Kontermutter, mit Rastsperr

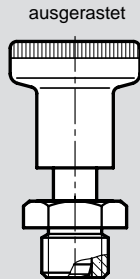
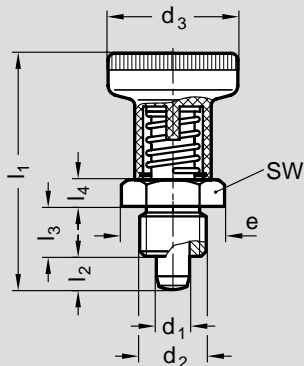

## Rastbolzen kleine Baumaße mit Rastsperr

Stahl, brüniert  
Raststift gehärtet und geschliffen  
Knopf Kunststoff Thermoplast  
schwarz, matt  
nicht demontierbar

Form A: ohne Kontermutter  
Form AK: mit Kontermutter



Nr. 04 458

Bestellbeispiel

04458.AK6

Form            AK  
d 1                6

Rastbolzen mit Rastsperr Nr. 04 458 (DGBM) werden eingesetzt, wenn der Raststift zeitweise nicht vorstehen darf. Hierzu wird der Knopf nach dem Herausziehen um 90° gedreht. Eine Rastkerbe verhindert, daß sich der ausgerastete Knopf versehentlich oder durch Erschütterungen zurückdreht.

$d_1 \begin{smallmatrix} -0,02 \\ -0,04 \end{smallmatrix}$	$d_2$	$d_3$	$e \approx$	$l_1$	$l_2 \text{ min.}$	$l_3 \begin{smallmatrix} -0,15 \end{smallmatrix}$	$l_4$	sw
6	M 12 x 1,5	25	19,6	45	6	10	5	17
8	M 16 x 1,5	31	21,9	54	8	12	6	19