

Rastriegel zum anschweißen

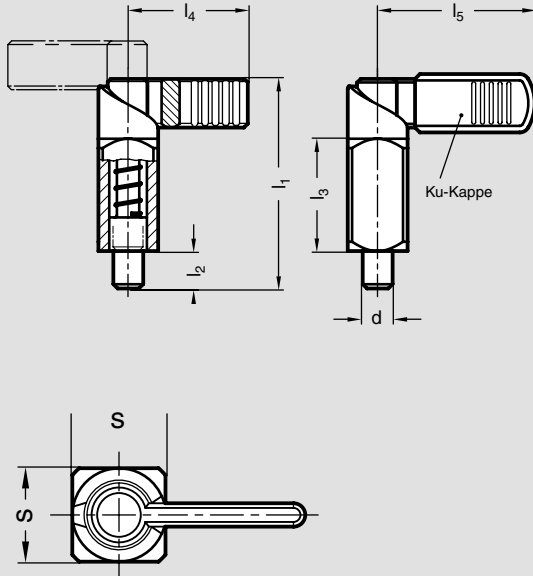

Rastriegel zum Anschweißen

Stahl
schweißbar
brüniert
Raststift nitriert
Kappe Kunststoff
Thermoplast (Polyamid)
schwarz, matt

Form A: ohne Kunststoffkappe
Form B: mit Kunststoffkappe



Nr. 04 168

Bestellbeispiel

04168.B12-20

Form	B
d	12
s	20

d Bolzen -0,02/-0,04 Bohrgr. H7	s	l ₁	l ₂	l ₃	l ₄	l ₅	Federdruck N ≈	
							Anfang	Ende
6	16	56	10	30	32	42	12	32
8	16	56	10	30	32	42	12	32
8	20	69	12	38	37	52	21	58
10	16	56	10	30	32	42	12	32
10	20	69	12	38	37	52	21	58
12	20	69	12	38	37	52	21	58

Das Vierkant ermöglicht das Anschweißen in jeder gewünschten Lage. Um eine starke Erwärmung und damit eine Veränderung der Federeigenschaften zu vermeiden, empfiehlt sich die Fixierung mit Schweißpunkten.

