

Schlauchschellen Typ TX

Schneckengewindeschelle nach DIN 3017, Bandbreite 12 mm, Band Gehäuse und Schraube aus nichtrostendem Stahl 1.4016 Schlüsselweite SW 8 geprägte Bandperforation mit homogener Innenseite

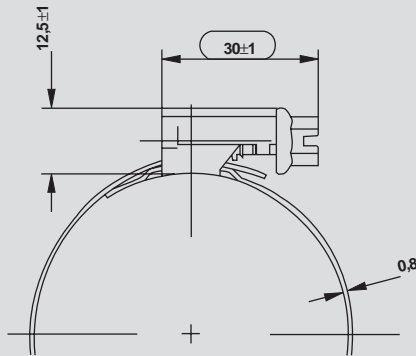

Nr. 10 115

Bestellbeispiel

10115.012-22

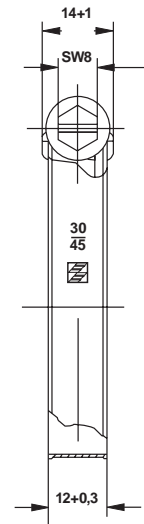

Spannbereich	Spannbereich	Spannbereich	Spannbereich
12 - 22	50 - 70	120 - 140	190 - 210
16 - 27	60 - 80	130 - 150	200 - 220
20 - 32	70 - 90	140 - 160	210 - 230
25 - 40	80 - 100	150 - 170	220 - 240
30 - 45	90 - 110	160 - 180	
35 - 50	100 - 120	170 - 190	
40 - 60	110 - 130	180 - 200	

Merkmal

Bandperforation: Prägung mit glatter Innenseite
 Banddicke: 0,8 mm, ab TX 80-100 1,0 mm
 Werkstoff: alle Teile 1.4016 rostfrei
 Halbzeuge/Teile: Band, Gehäuse, Schraube
 Hochgestellte Kanten
 Teil nach DIN 3017
 Empfohlenes Anzugsdrehmoment 5 Nm

Besondere technische Merkmale der TX-Schelle und ihre Funktion:

Bauteil	Merkmal	Funktion
Band	Extrem abgerundete und hochgestellte Bandkanten Geprägte Perforation Homogene Perforationsinnenseite Bandbreite 12 mm Material 1.4016	⇨ Schlauchschonung ⇨ kein Schlauchdurchschnitt ⇨ Schlauchschonung ⇨ Höhere Flächenpressung ⇨ Minimierung Bauraum ⇨ Korrosionsbeständigkeit
Gehäuse	Formschlüssiger Gehäuseverbund Gehäusegröße Material 1.4016	⇨ Prozeßsicherheit ⇨ Übertragen hoher Kräfte ⇨ Minimierung Bauraum ⇨ Korrosionsbeständigkeit
Schraube	Optimale Gewindesteigung Lagerung durch Gewinde und Schraubenkopf Beschichtung der Oberfläche Material 1.4016	⇨ Erhöhen Wirkungsgrad ⇨ Guter Perforationseingriff ⇨ Kein Abkippen des Kopfes ⇨ Redzg. Leerlaufmoment ⇨ Erhöhen Wirkungsgrad

Die für die verschiedenen Freigaben durchgeführten Versuche fassen wir wie folgt in Stichworten zusammen:

- ⇨ Sehr hohe Korrosionsbeständigkeit durch Einsatz von rostfreien Materialien
- ⇨ Der Grenzwert von 0,8 Nm Leerlaufmoment wird deutlich unterschritten
- ⇨ Sehr hohe Bruchdrehmomente mit geringer Streubreite der Werte ergeben eine hohe Überdrehsicherheit für den TX-Anwender
- ⇨ Die TX-Bandzugkräfte sind deutlich höher als die der Wettbewerbsprodukte
- ⇨ Die Spannkraftmessungen im 8-Kanal-Verfahren zeigt eine homogene Kraftverteilung auf dem Schlauchumfang bei einem sehr hohen Kraftniveau gegenüber den Wettbewerbsprodukten
- ⇨ Der PVT-Test (Druck-, Vibrations- und Temperaturwechsel über 15 Zyklen mit jeweils 570 Min.) ergibt eine sehr hohe Abdichtsicherheit für die Laufzeit der Verbindung



TX-Schellen sind auch mit Wellenfeder, zum Ausgleich des Schlauchsatzverhaltens, lieferbar.