

## Standard-Vertikalspanner

- Spannarm U-förmig
- Fuß gerade

### Einsatzgebiete

In allen Bereichen in denen mit Haltekraften bis zu 5.400 N gearbeitet wird. Zum Beispiel Montieren, Bohren, Prüfen, Verleimen und sonstiger Verarbeitung. Zum Einsatz in Schweißvorrichtungen, im Lehrenbau sowie in allen Bereichen der Holzindustrie.



### Produktmerkmale

- verdrehgesicherte, gehärtete Buchsen bei Modellen mit einer Haltekraft größer 1.700 N
- Nieten aus Edelstahl
- Verzinkt und passiviert
- Medienbeständiger, ergonomisch geformter DE-STA-CO Kunststoffhandgriff
- Patentiertes Sicherheits-Zwischenstück

### Zubehör

Vertikalspanner mit einem U-förmigen Spannarm können in zwei Varianten bestellt werden:

- Standard-Modellnummer: Die passende Standarddruckspindel wird mitgeliefert
- Modellnummer enthält den Zusatz –LS: Das Modell wird ohne Druckspindel mit zwei Flankenscheiben geliefert

## Modelle 201-UB, 202-UB, 207-UB, 207-ULB, 210-UB, 247-UB

Modell-Nr.	Haltekraft [N]	Öffnungswinkel +10°	[kg]	serienmäßig	Flankenscheibe serienmäßig
201-UB	450	105°	0,055	305208-M	102111-M
201-UB-LS				ohne Druckspindel	102111-M
202-UB	1.100	105°	0,16	202208-M	215105-M
202-UB-LS				ohne Druckspindel	215105-M
207-UB	1.700	100°	0,38	225208-M	507107-M
207-UB-LS				ohne Druckspindel	507107-M
207-ULB	1.700	100°	0,4	225208-M	507107-M
207-ULB-LS				ohne Druckspindel	507107-M
210-UB	2.800	105°	0,6	240208-M	235106-M
210-UB-LS				ohne Druckspindel	235106-M
247-UB	3.600	120°	1,1	247208-M	247109-M
247-UB-LS				ohne Druckspindel	247109-M

Ebenfalls lieferbar		
Mit Zusatzverriegelung	Modell 207-UBR	Seite 2.35
	Modell 210-UBR	Seite 2.35
Siehe Zubehör ab Seite 10.1		

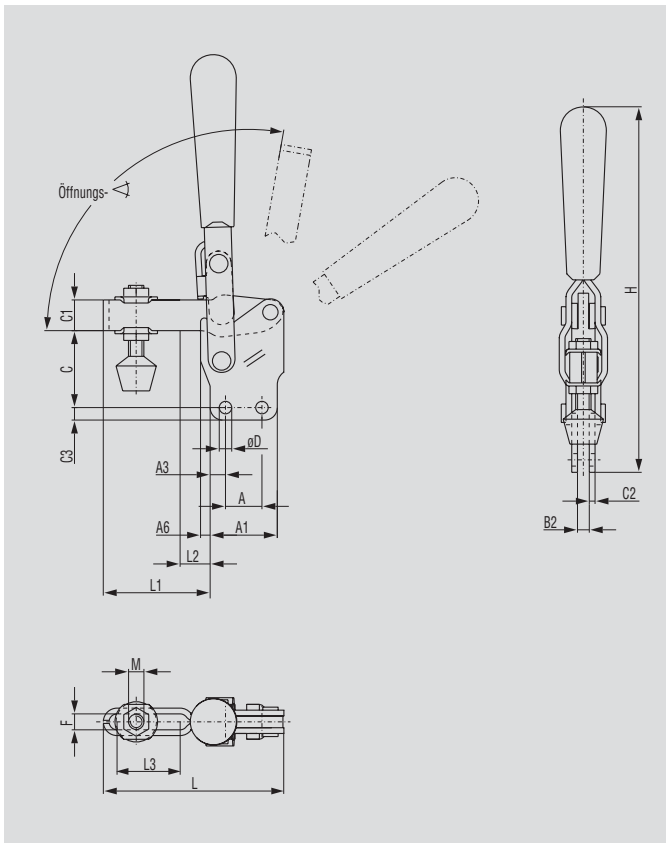

Modell-Nr.	A	A1	A3	A6	B2	C	C1	C2	C3	ØD	F	H	L	L1	L2	L3	M				
<b>201-UB</b> ▲	16,0	25,4	4,8	–	4,1	22,4	7,9	2,0	2,0	4,3	5,3	79,5	51,3	25,9	3,3	18,5	M5				
<b>X-PRESS</b> <b>202-UB</b>	12,7	25,4	6,6	–	6,4	28,7	9,7	3,0	3,0	5,6	6,4	111,8	69,3	43,9	13,0	24,9	M6				
<b>X-PRESS</b> <b>207-UB</b>	19,1	35,1	7,9	3,8	6,4	39,4	16,0	2,8	2,8	7,1	8,4	190,0	93,5	54,6	12,7	33,0	M8				
<b>207-ULB</b> ▲	19,1	35,1	7,9	3,8	6,4	39,4	16,0	2,8	2,8	7,1	8,4	190,0	137,4	97,8	12,7	69,9	M8				
<b>X-PRESS</b> <b>210-UB</b>	31,8	48,5	7,9	10,7	7,9	55,6	20,1	2,8	2,8	8,4	10,2	207,3	140,7	92,2	23,9	61,0	M10				
<b>247-UB</b> ▲	31,8	50,8	9,4	11,9	9,7	57,2	21,1	4,8	4,8	8,6	13,5	227,1	174,5	123,7	34,5	77,7	M12				

▲ Lieferzeit auf Anfrage