

## Standard-Vertikalspanner

- Spannarm U-förmig
- Fuß abgewinkelt

### Einsatzgebiete

In allen Bereichen in denen mit Haltekraften bis zu 5.400 N gearbeitet wird. Zum Beispiel Montieren, Bohren, Prüfen, Verleimen und sonstiger Verarbeitung. Zum Einsatz in Schweißvorrichtungen, im Lehrenbau sowie in allen Bereichen der Holzindustrie.



### Produktmerkmale

- verdrehgesicherte, gehärtete Buchsen bei Modellen mit einer Haltekraft größer 1.700 N
- Nieten aus Edelstahl
- Verzinkt und passiviert
- Medienbeständiger, ergonomisch geformter DE-STA-CO Kunststoffhandgriff
- Patentiertes Sicherheits-Zwischenstück

### Zubehör

Vertikalspanner mit einem U-förmigen Spannarm können in zwei Varianten bestellt werden:

- Standard-Modellnummer: Die passende Standarddruckspindel wird mitgeliefert
- Modellnummer enthält den Zusatz –LS: Das Modell wird ohne Druckspindel mit zwei Flankenscheiben geliefert

## Modelle 201-U, 202-U, 202-UL, 207-U, 207-UL, 210-U, 247-U, 267-U

Modell-Nr.	Haltekraft [N]	Öffnungswinkel +10°	[kg]	serienmäßig	Flankenscheibe serienmäßig
201-U	450	105°	0,055	305208-M	102111-M
201-U-LS				ohne Druckspindel	102111-M
202-U	1.100	105°	0,16	202208-M	215105-M
202-U-LS				ohne Druckspindel	215105-M
202-UL	1.100	105°	0,18	202208-M	215105-M
207-U	1.700	100°	0,38	225208-M	507107-M
207-U-LS				ohne Druckspindel	507107-M
207-UL	1.700	100°	0,4	225208-M	507107-M
210-U	2.800	105°	0,6	240208-M	235106-M
210-U-LS				ohne Druckspindel	235106-M
247-U	3.600	120°	1,1	247208-M	247109-M
247-U-LS				ohne Druckspindel	247109-M
267-U	5.400	140°	2,2	267203-M	267102-M
267-U-LS				ohne Druckspindel	267102-M

Ebenfalls lieferbar		
Als Standard-Kraftspanner	Modell 807-UE	Seite 12.7
	Modell 810-UE	Seite 12.7
	Modell 812-UM	Seite 12.7
	Modell 847-U	Seite 12.7
In Edelstahl	Modell 201-USS	Seite 8.3
	Modell 202-USS	Seite 8.3
	Modell 207-USS	Seite 8.3
	Modell 210-USS	Seite 8.3
Mit Zusatzverriegelung	Modell 207-UR	Seite 2.34
	Modell 210-UR	Seite 2.34
Siehe Zubehör ab Seite 10.1		

# Modelle 201-U, 202-U, 202-UL, 207-U, 207-UL, 210-U, 247-U, 267-U

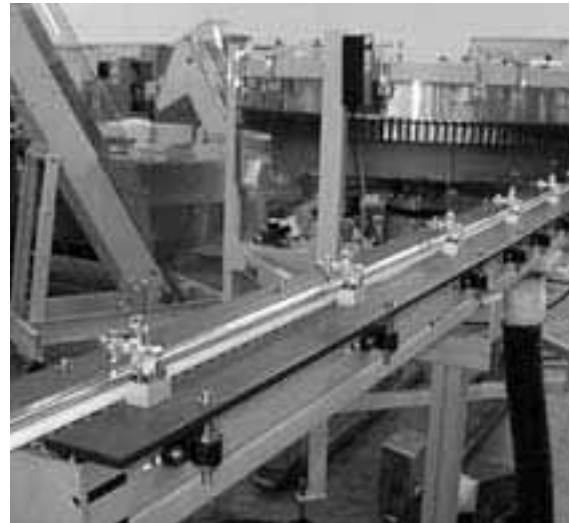
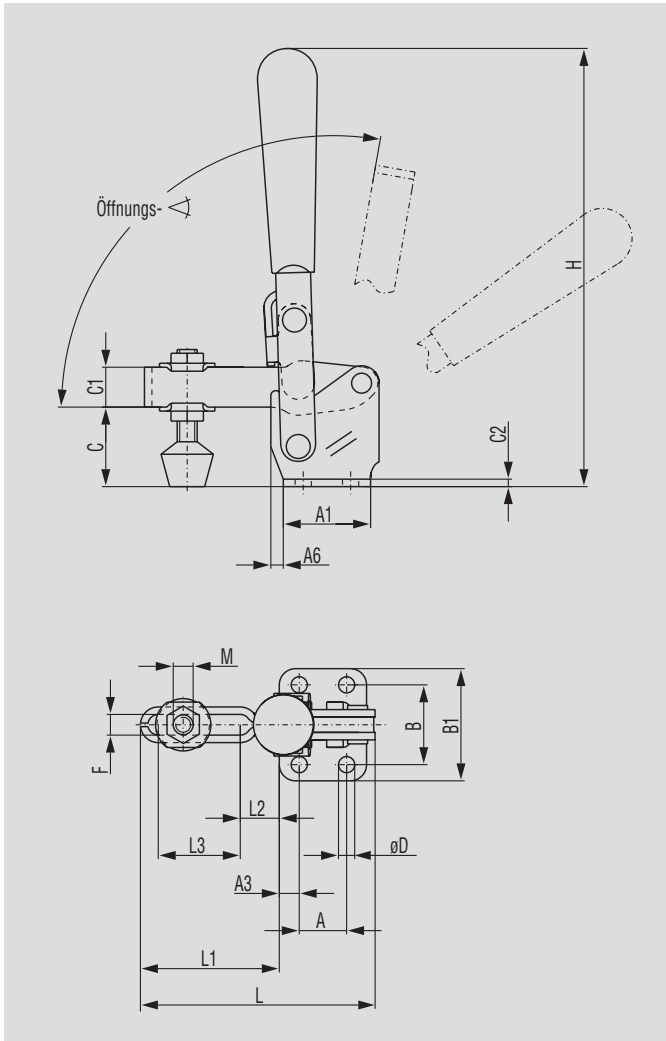

Modell 201-U in einer Flaschenabfüllanlage

	Modell-Nr.	A	A1	A3	A6	B	B1	C	C1	C2	ØD	F	H	L	L1	L2	L3	M				
	201-U	16,0	25,4	4,8	-	23,9	34,0	16,0	7,9	2,0	4,3	5,3	78,2	51,8	26,2	3,3	18,5	M5				
	202-U	12,4	25,4	6,6	2,8	26,7	39,1	23,4	9,7	3,0	5,6	6,6	110,0	69,6	43,9	13,0	24,9	M6				
	202-UL ▲	12,4	25,4	6,6	2,8	26,7	39,1	23,4	9,7	3,0	5,6	5,8	110,0	83,6	58,2	13,2	38,9	M6				
	207-U	19,1	35,1	7,9	3,8	31,5	43,9	31,8	16,0	3,0	7,1	8,4	176,0	94,5	54,4	14,2	33,0	M8				
	207-UL ▲	19,1	35,1	7,9	3,8	31,8	44,5	31,8	16,0	3,0	7,1	8,4	175,0	137,4	97,8	12,7	69,9	M8				
	210-U	31,8	48,5	7,9	10,7	45,2	64,3	42,4	20,1	3,0	8,4	10,2	207,0	140,7	92,2	23,9	61,0	M10				
	247-U	31,8	50,8	9,4	11,9	45,2	64,3	50,8	21,1	4,8	8,6	13,5	220,7	174,5	123,7	34,5	77,7	M12				
	267-U	50,8	76,2	12,4	-	69,9	95,3	78,2	32,0	4,8	12,2	16,5	301,8	226,6	150,4	36,6	101,6	M16				

▲ Lieferzeit auf Anfrage