

**NEU**

# Modelle 2002-UB, 2007-UB, 2010-UB

**Vertikalspanner**

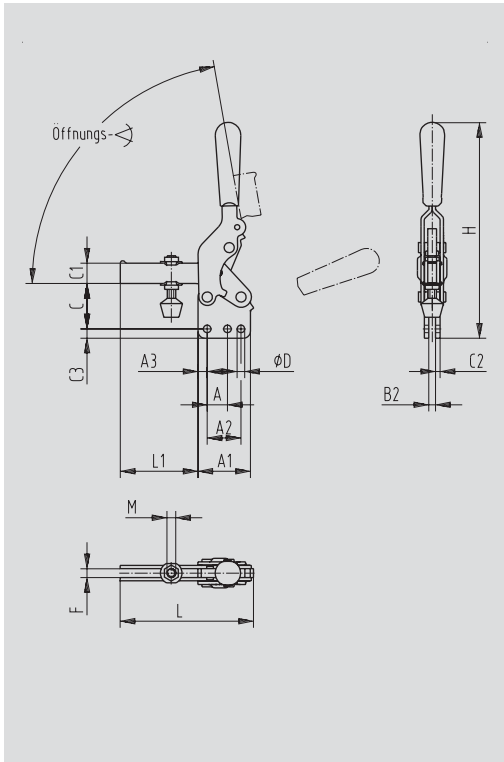

Modell-Nr.	Haltekraft [N]	Öffnungs- winkel +10°	 [kg]	 serienmäßig	 Flankenscheibe serienmäßig
<b>2002-UB</b>	2.700	75°	0,22	215208-M	215105-M
<b>2002-UB-LS</b>				ohne Andruckspindel	215105-M
<b>2007-UB</b>	4.500	80°	0,54	2007208-M	507107-M
<b>2007-UB-LS</b>				ohne Andruckspindel	507107-M
<b>2010-UB</b>	6.200	80°	1,16	240208-M	235106-M
<b>2010-UB-LS</b>				ohne Andruckspindel	235106-M

Siehe Zubehör ab Seite 10.1

- Spannarm U-förmig
- Fuß gerade



Modell-Nr.	A	A1	A2	A3	B2	C	C1	C2	C3	ØD	F	H	L	L1	M
<b>2002-UB</b>	12,7	34,5	22,9	5,8	6,4	32,5	12,7	3,0	5,8	5,6	6,1	134,1	85,6	49,0	M6
<b>2007-UB</b>	19,1	49,3	31,8	8,6	6,4	42,7	19,1	4,1	8,6	7,1	8,4	201,7	125,2	73,2	M8
<b>2010-UB</b>	–	64,3	31,8	16,3	8,1	55,9	28,7	5,3	10,7	8,6	10,7	254,0	158,2	90,2	M10