

Vertikalspanner mit Frontbefestigung

■ **Spannarm U-förmig bzw. massiv**

Einsatzgebiete

In allen Bereichen der Montage in denen mit Haltekräften bis zu 4.500 N gespannt wird. Zum Beispiel Montieren, Bohren, Prüfen, Positionieren, Fräsen und sonstiger Verarbeitung.

Produktmerkmale

- verdrehgesicherte, gehärtete Buchsen
- Nieten aus Edelstahl
- Teile spezialverzinkt
- Medienbeständiger, ergonomisch geformter DE-STA-CO Kunststoffhandgriff

Zubehör

Vertikalspanner mit einem U-förmigen Spannarm können in zwei Varianten bestellt werden:

- Standard-Modellnummer: Die passende Standardandruckspindel wird mitgeliefert
- Modellnummer enthält den Zusatz –LS: Das Modell wird ohne Andruckspindel mit zwei Flankenscheiben geliefert

Modell 207-SF

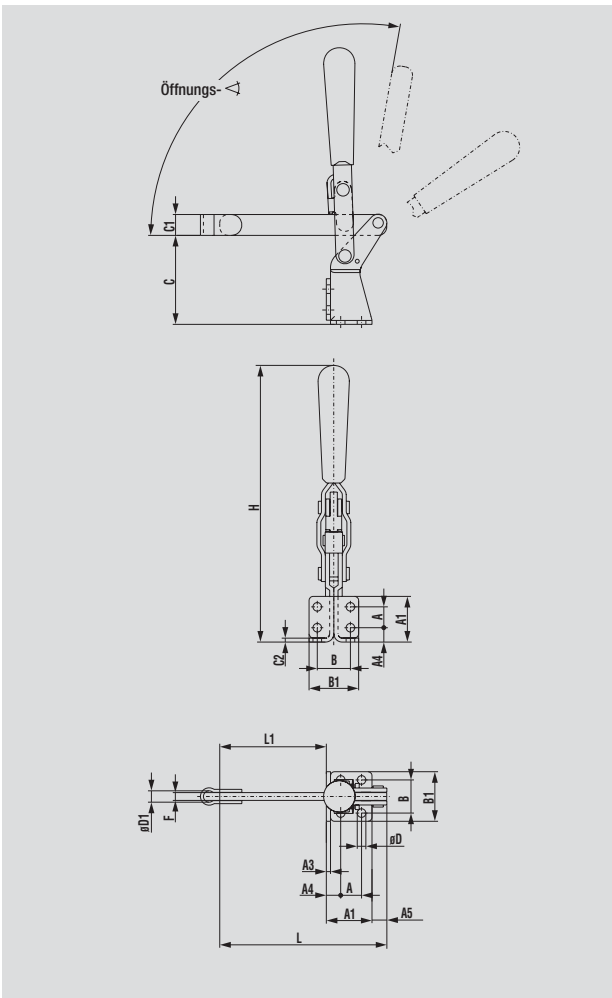

Modell-Nr.	Haltekraft [N]	Öffnungs- winkel ° ^{+10°}	 [kg]	 Spindelhalter serienmäßig
207-SF	2.000	100°	0,38	507107-M
Siehe Zubehör ab Seite 10.1				



Modell-Nr.	A	A1	A3	A4	A5	B	B1	C	C1	C2	ØD	ØD1	F	H	L	L1	M
207-SF ▲	16,0	35,1	3,0	11,2	11,4	25,4	38,1	68,3	16,0	3,0	6,9	8,6	6,4	214,6	127,8	81,3	M5

▲ Lieferzeit auf Anfrage