

## Einsatzgebiete

Diese Modellreihe ist extrem robust ausgeführt. Schwere Spannaufgaben erfüllt diese mühelos. Raue Handhabung ist kein Problem für diese Baureihe. Daher eignen sich die massiven Vertikalspanner besonders beim Schweißen, Fräsen, zum Verschließen von kleineren Schäumformen.

Der massive Spannarm kann auf die gewünschte Länge gekürzt und mit Bohrungen versehen bzw. verschweißt werden.

## Produktmerkmale

- gehärtete, geschliffene Buchsen
- Teile gesenkgeschmiedet, brüniert
- Medienbeständiger, ergonomisch geformter DE-STA-CO Kunststoffhandgriff

**NEU**

## Modelle 516, 516-B

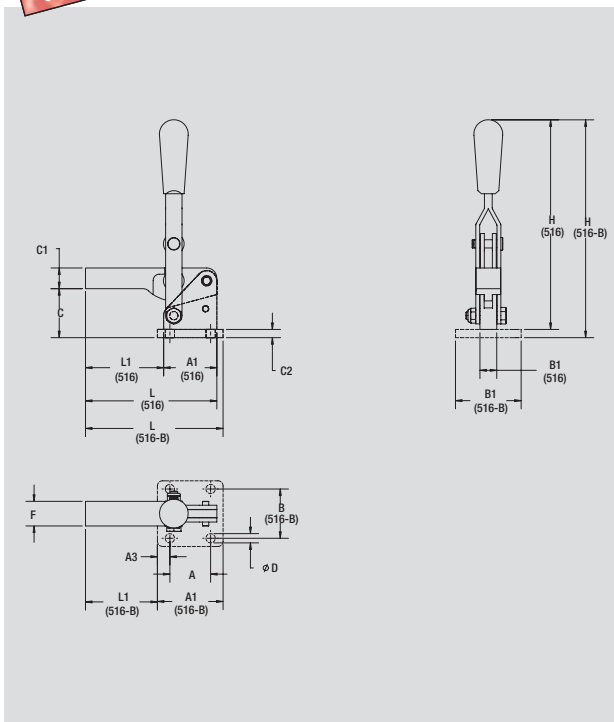

Modell-Nr.	Haltekraft [N]	Öffnungswinkel +10°	 [kg]	 serienmäßig
<b>516</b>	3.300	122°	0,66	ohne Andruckspindel
<b>516-B</b>	3.300	122°	0,89	ohne Andruckspindel

Siehe Zubehör ab Seite 10.1

Ebenfalls lieferbar		
Als Standard-Kraftspanner	Modell 846	Seite 12.12



Modell-Nr.	A	A1	A3	B	B1	C	C1	C2	ØD	F	H	L	L1						
<b>516 ▲</b>	–	41,1	–	–	13,0	31,5	16,0	–	–	19,1	162,1	101,6	60,5						
<b>516-B ▲</b>	31,5	50,8	9,7	38,1	50,8	37,8	16,0	6,4	7,1	19,1	168,4	106,4	55,6						

▲ Lieferzeit auf Anfrage