

◀ **Nr. 05 146**

Bestellbeispiel
05146.OS50M12-63

Form	OS
d 1	50
d 2	M 12
l 1	63

Gelenkfüße mit Schraube

Stahl

Fertigkeitsklasse 5.8, verzinkt

Sechskantmutter

ISO 4035, Stahl, verzinkt

Form OS: ohne Kunststoffkappe

**Form KS: mit Kunststoffkappe,
gleitfähig Thermoplast
(Delrin), weiß (naturfarben)**

**Form KR: mit Kunststoffkappe,
rutschfest, Thermoplast
Kautschuk (SANTOPRENE)
73 shore, schwarz**

**Form G: Fuß, Thermoplast
glasfaserverstärkt
mit rutschfester
Gummiauflage**

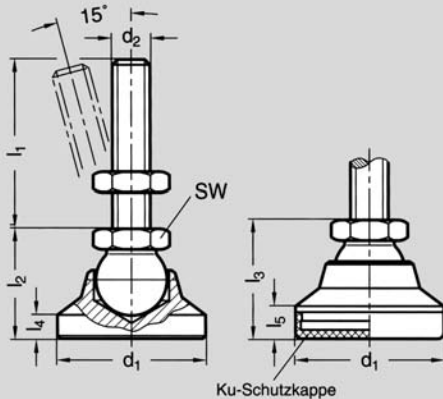

d ₁	d ₂	l ₁		l ₂	l ₃	l ₄	l ₅	SW	Statische Belastb.(N)
25	M 8	40	63	19	20,5	4	5,5	13	14000
32	M 10	50	80	23	24,5	5	6,5	16	23000
40	M 12	63	100	26	27,5	6	7,5	18	33000
50	M 12	63	100	28	29,5	7	8,5	18	33000
60	M 16	80	125	36	37,5	8,5	10	24	62000

Die statische Belastbarkeit der Gelenkfüße ist begrenzt durch die zulässige Belastbarkeit der Schraube (Fertigkeitsklasse 5.8). Dabei gehen die in der Tabelle angegebenen Werte von einer reinen Druckbelastung senkrecht zum Gelenkfuß aus. Die in der Praxis häufig auftretenden zusätzlichen Biege- und Knickbeanspruchungen führen zu einer Minderung der Belastbarkeit der Schraube und müssen entsprechend berücksichtigt werden. Im übrigen gelten die Angaben über die Belastbarkeit nur bei Gelenkfüßen Form OS und Form KS.

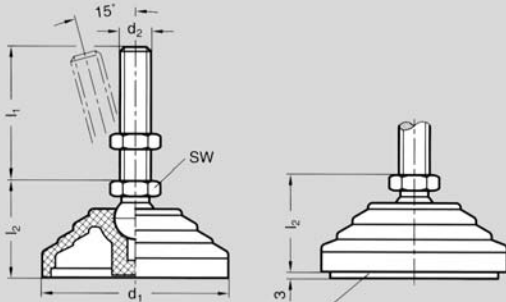

Gelenkfüße mit Schraube

ELESA-standards

Fuß Kunststoff

Thermoplast (Polyamid)
glasfaserverstärkt, schwarz, matt

Schraube Stahl

Festigkeitsklasse 5.8, verzinkt

Sechskantmutter DIN 934

Stahl, verzinkt

Gummiauflage

Perbunan (NBR) 70 shore

Form A : ohne Mutter, ohne Gummiauflage

Form B : mit Mutter, ohne Gummiauflage

Form AG: ohne Mutter, mit Gummiauflage

Form BG: mit Mutter, mit Gummiauflage

◀ **Nr. 05 147**

Bestellbeispiel
05147.BG80-M16-138

Form **BG**
d 1 **80**
d 2 **M 16**
l 1 **138**



05

d ₁	d ₂	l ₁			l ₂	sw	Kugel-Ø	
60	M 10	43	68	98	32	14	14	14000
60	M 12	43	68	98	32	14	14	14000
60	M 16	68	108	148	32	16	14	14000
60	M 16	58	98	138	42	24	24	18000
60	M 20	98	138	158	42	24	24	18000
60	M 24	98	158	198	42	24	24	18000
80	M 10	43	68	98	32	14	14	16000
80	M 12	43	68	98	32	14	14	16000
80	M 16	68	108	148	32	16	14	16000
80	M 16	58	98	138	42	24	24	18000
80	M 20	98	138	158	42	24	24	18000
80	M 24	98	158	198	42	24	24	18000
100	M 16	58	98	138	42	24	24	25000
100	M 20	98	138	158	42	24	24	25000
100	M 24	98	158	198	42	24	24	25000

Gelenkfüße werden unmontiert geliefert.