

Stellfüße, optional Kunststoff-Kappe rutschfest oder gleitfähig

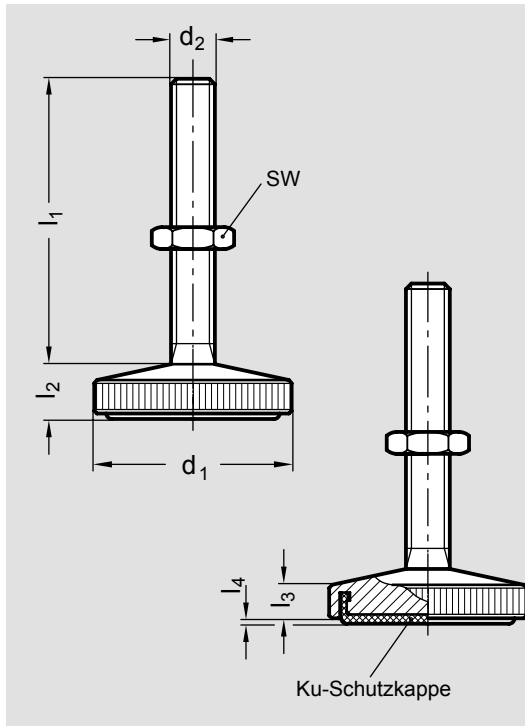

Stellfüße

Stahl
Festigkeitsklasse 5.8
verzinkt, blau chromatiert

Kunststoffkappen:

Form: KS
Thermoplast (Polyacetal POM)
weiß, naturfarben

Form: KR
Elastomer (TPE)
73 Shore, schwarz

Sechskantmutter ISO 4035
Stahl, verzinkt, blau chromatiert

Form KS: mit Kunststoffkappe,
gleitfähig

Form KR: mit Kunststoffkappe,
rutschfest

◀ **Nr. 05 161**

Bestellbeispiel

05161.36M10-45-KR

d 1 **36**
d 2 **M 10**
l 1 **45**
Form **KR**

d ₁	d ₂	l ₁	l ₂ ~	l ₃ ~	Form KS	l ₄ Form KR	SW	
29	M 6	30	45	8	5	1	0,4	10
29	M 8	35	55	8	5	1	0,4	13
36	M 8	40	65	9	6	1	0,5	13
36	M 10	45	70	9	6	1	0,5	16

Stellfüße LE 05161 werden bei Geräten eingesetzt, bei denen für die Justierung zwischen Fuß und Schraube keine Gelenkverbindung erforderlich ist. Aus diesem Grunde zeichnen sie sich auch durch eine geringe Bauhöhe aus. Die Schutzkappe ist solide im Fuß „verankert“.