

# Werkstückhalter, mechanische Klemm- Vorrichtung, Kugel-Vorrichtung, Typ 12

LESCH  
HORN

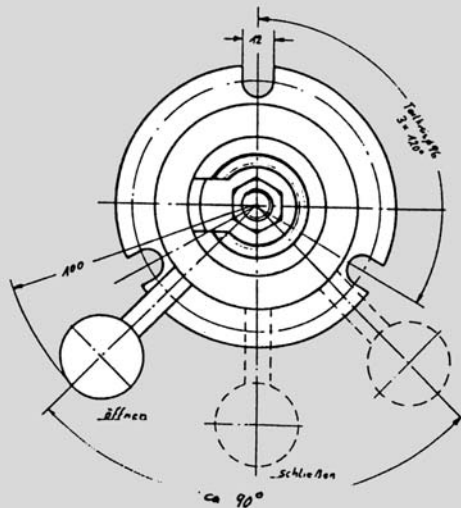

## Mechanische Klemmvorrichtung

### Typ 12

Bei dieser Type (13.5 Nm) ist das Gehäuse aus Aluminium-Kokillenguß, der Kugelarm und die Spannelemente aus Stahl, gal. verzinkt. Diese Geräte eignen sich vorzüglich als mechanische Werkzeughalterungen. Durch eine einzige Hebelbewegung kann das Werkstück in jeder gewünschten Lage arretiert werden.

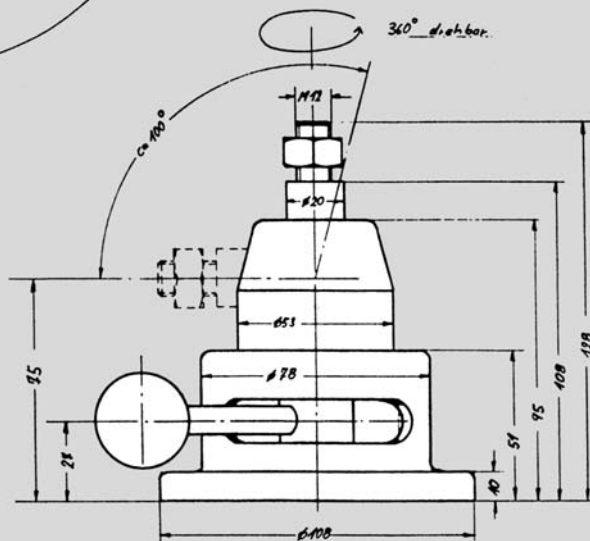

Nr. 20 112

Bestellbeispiel

20112.12

Anschlußgewinde M 12

Stückgewicht 1,3 kg

