

Montagebeispiel

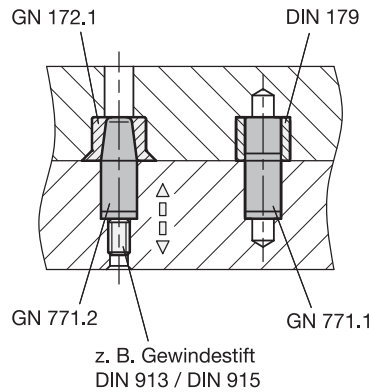

1

2

3

GN 771.1			
d p6 / h6	l ₁	l ₂	l ₃
4	16	8	1,5
5	18	8	1,5
6	22	10	1,5
8	24	10	2
10	28	12	2
12	30	12	2,5
16	36	16	2,5

1

2

3

GN 771.2			
d p6	l ₁ ±0,1	l ₂ ±0,1	l ₃
6	19,5	7,5	1,5
8	23,5	9,5	2
10	27,5	11,5	2

Ausführung

- Stahl
 - gehärtet (HRC 62 +4)
 - Passmaße d p6 / d h6 geschliffen
- ISO-Passungen → Seite 1873
- RoHS

Zubehör

- Positionierbuchsen DIN 172 / DIN 179
→ Seite 996
- Positionierbuchsen GN 172.1 / GN 179.1
→ Seite 839

Hinweis

Positionierstifte GN 771.1 und GN 771.2 werden in Verbindung mit Positionierbuchsen DIN 172 / DIN 179 bzw. GN 172.1 / GN 179.1 eingesetzt. Die Wellentoleranz p6 gewährleistet in einer Aufnahmebohrung H7 eine einwandfreie Presspassung. Der Zentrieransatz l₃ erleichtert die Montage.

siehe auch...

- Rastbolzen mit Präzisionspositionierung GN 817.3 / GN 817.5
→ Seite 836 / 837

Bestellbeispiel (zylindrisch)

GN 771.1-5-18-8

1	d
2	l ₁
3	l ₂

Bestellbeispiel (konisch)

GN 771.2-10-27,5-11,5

1	d
2	l ₁
3	l ₂