

Artikelbeschreibung/Produktabbildungen



Beschreibung

Werkstoff:

- Arretierstift gehärtet:
Gewindehülse 1.4305.

Arretierstift 1.4034.

- Arretierstift nicht gehärtet:

Gewindehülse 1.4305.

Arretierstift 1.4305.

Pilzgriff 1.4305, elektrolytisch poliert.

Ausführung:

blank, Arretierstift geschliffen.

Hinweis:

Arretierbolzen werden dort eingesetzt, wo eine Veränderung der Arretierstellung durch Querkräfte verhindert werden soll. Erst nach handbetätigter Ausrückung des Bolzens kann in eine andere Arretierstellung gefahren werden. Soll die Ausrückung über längere Zeit erfolgen und ein Zurückspringen des Arretierstiftes vermieden werden, so ist die Form C bzw. Form D zu verwenden.

Auf Anfrage:

Sonderausführungen.

Zeichnungen

Form C
mit Rastnut
ohne Kontermutter

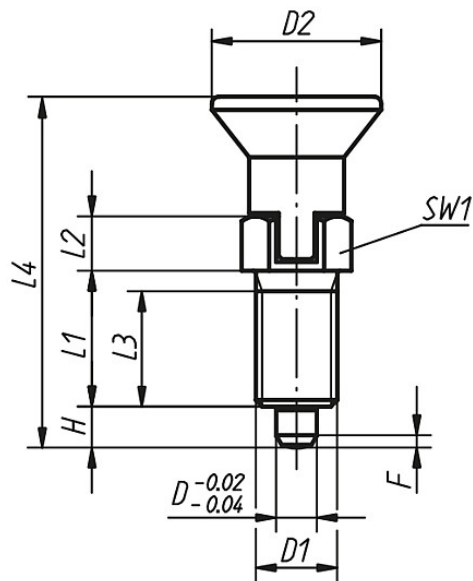

Artikelübersicht

Bestellnummer Arretierstift gehärtet	Bestellnummer Arretierstift nicht gehärtet	Form	D	D1	D2	L1	L2	L3	H	L4	SW1	F x 30°	Federkraft Anfang F1 ca. N	Federkraft Ende F2 ca. N
03089-003903	03089-113903	C	3	M6x0,75	14	12	5	10	3,5	31,5	8	0,8	4,5	10
03089-003004	03089-113004	C	4	M8x1	18	15	6	13	4	38,5	10	1	6	12
03089-003105	03089-113105	C	5	M10x1	21	17	7	15	5	43,5	13	1,3	5	12
03089-003206	03089-113206	C	6	M12x1,5	25	20	8	17	6	51,7	14	1,8	6	14
03089-003308	03089-113308	C	8	M16x1,5	33	26	10	23	8	68	19	2,3	15	35
03089-003410	03089-113410	C	10	M20x1,5	33	28	12	25	10	74	22	2,8	15	34
03089-003412	03089-113412	C	12	M20x1,5	33	28	14	25	12	78	22	2,8	15	39
03089-003516	03089-113516	C	16	M24x2	40	32	18	28	16	96	27	3,2	20	46