

## GN 139.3

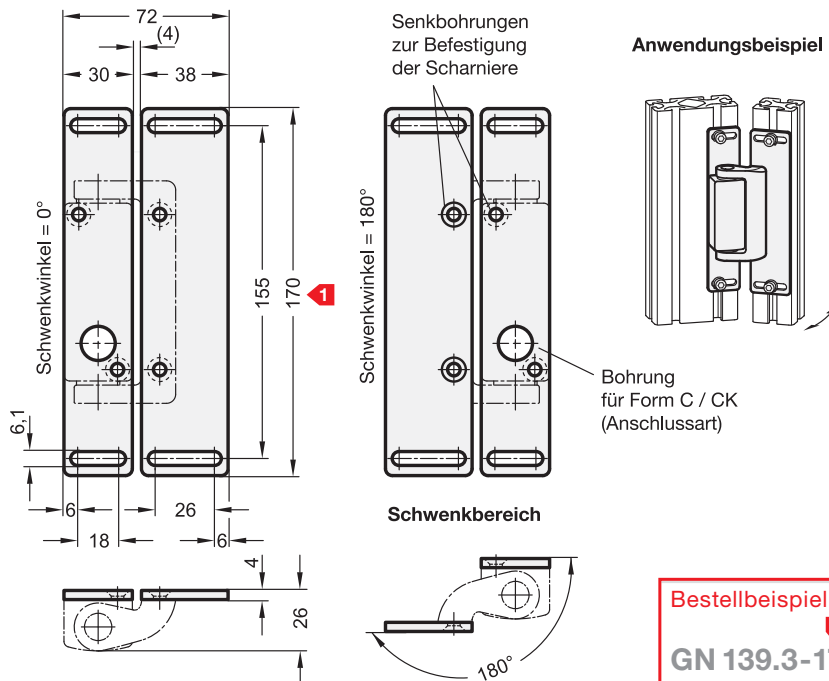

Bestellbeispiel	1 Länge
GN 139.3-170	

## GN 139.4

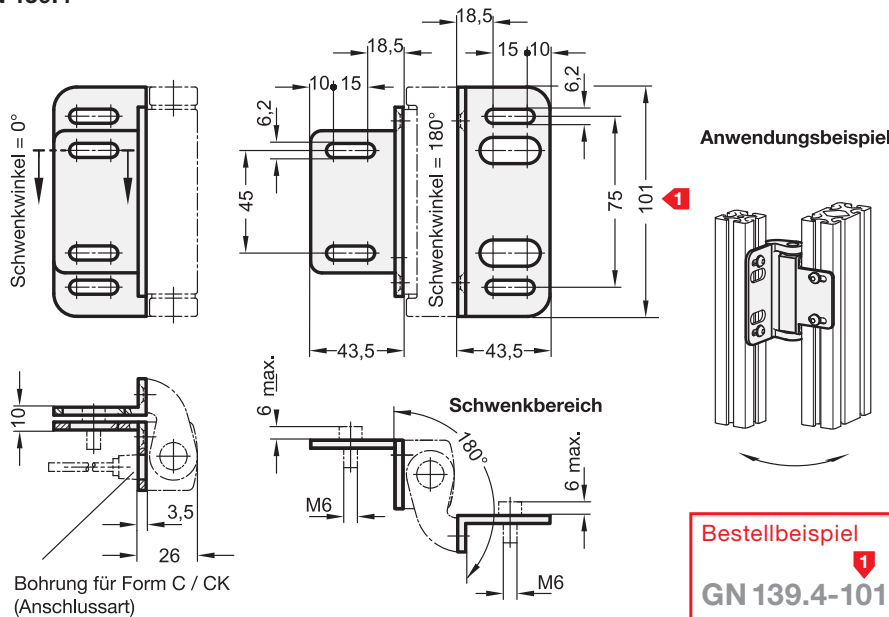

Bestellbeispiel	1 Länge
GN 139.4-101	

### Ausführung

- **GN 139.3**  
Stahl  
verzinkt und kunststoffbeschichtet  
silber metallic
- **GN 139.4**  
Zink-Druckguss  
kunststoffbeschichtet  
silber metallic
- RoHS

### Hinweis

Die flache Montageplatte GN 139.3 ermöglicht die Befestigung der Scharniere GN 139.1 / GN 139.2 → Seite 1216 von vorne.

Die abgewinkelte Montageplatte GN 139.4 ermöglicht die Befestigung der Scharniere GN 139.1 / GN 139.2 zwischen Rahmen und Tür, also im Türspalt.

Die Langlöcher gestatten auch den Anbau an Profilsysteme.

Senkschrauben zur Befestigung des Scharniers auf der Montageplatte gehören zum Lieferumfang.