

Artikelbeschreibung/Produktabbildungen



Beschreibung

Werkstoff:

Läuferkorpus Stahl.
Abstreifer modifiziertes Polyamid.
Rollen Stahl 1.3505.

Ausführung:

Läuferkorpus verzinkt.

Hinweis:

Rollenführungswagen mit lebensdauergeschmierten Rollenlager und Polyamid Abstreifer, welche die Laufbahnen vor Verschmutzung schützen.
Durch einfaches Verstellen der mittleren Exzenterrolle wird der Rollenführungswagen spielfrei oder mit der gewünschten Vorspannung in der Schiene eingestellt.
Hohe Verfahrgeschwindigkeiten bis 7 m/s und extrem geräuscharm (schneller und leiser als Systeme mit Kugelumlauf).

Einsatztemperatur -30 °C bis +120 °C.

Auf Anfrage:

Rollenführungswagen mit 4 oder 5 Rollen.

Zeichnungen

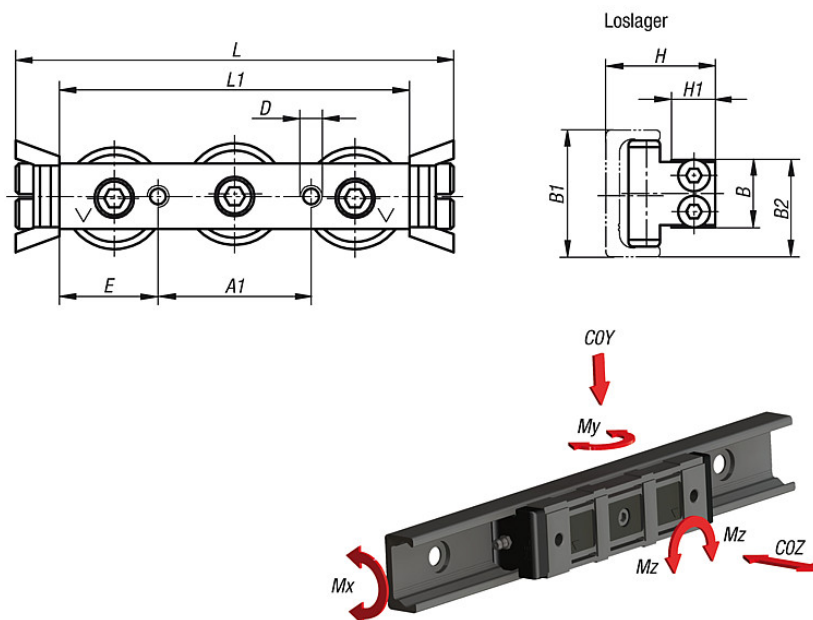

Artikelübersicht

Bestellnummer	Größe	A1	B	B1	B2	D	E	H	H	H1	L	L1	C dynamisch	COY	Mz	Gewicht
								min.	max.				N	N	Nm	ca. kg
21322-1228080	28	35	14,9	28	21,7	M5	22,5	23,3	25,2	9,7	100	80	4260	2170	27,2	0,155
21322-1243120	43	55	24,9	43	34,3	M8	32,5	35,6	39,5	14,5	140	120	12280	5500	104,5	0,530

Artikelübersicht
