

Artikelbeschreibung/Produktabbildungen



Beschreibung

Werkstoff, Ausführung:

Gehäuse Stahl verzinkt.
Magnetkern NdFeB.

Hinweis:

Geschirmtes System. Stabgreifer werden für den Einbau in Stahl und Eisen verwendet.
Diese Anforderung wird vorwiegend im Anlagen- und Maschinenbau gestellt.
Verwendung auch als Sacklochmagnete.

Größe D 50: System mit 4 Magneten à Ø 18 mm.

Temperaturbereich:

max. 80 °C.

Zeichnungen

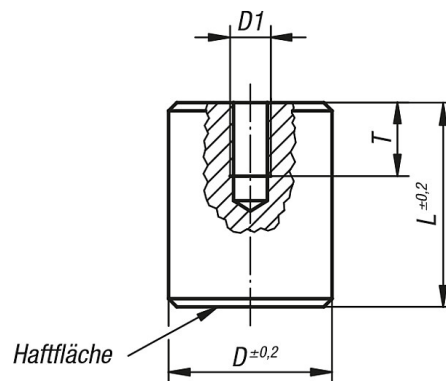

Artikelübersicht

Bestellnummer	D	D1	L	T	kürzbar um	Haftkraft N	Gewicht ca. g
K0552.01	8	M3	12	5	3	12	7
K0552.02	10	M4	16	7	7	24	8
K0552.03	13	M4	18	7	3	60	18
K0552.04	16	M4	20	7	6	90	30
K0552.05	20	M5	25	9	9	135	60
K0552.06	25	M6	30	9	10	190	110
K0552.07	35	M8	40	13	10	300	290
K0552.08	50	M12	50	13	13	550	750