

Artikelbeschreibung/Produktabbildungen



Beschreibung

Werkstoff:

Stahl.

Ausführung:

verzinkt.

Hinweis:

Prägerollierte Führungsschienen.

Die Festlagerschiene dient zur Hauptaufnahme von radialen und axialen Kräften. Die Loslagerschiene dient zur Lastaufnahme von radialen Kräften und in Kombination mit der Festlagerschiene als Stützlager für auftretende Momente. In der Verbindung aus Fest- und Loslager gleicht die Loslagerschiene Parallelitätsfehler und Toleranzen aus.

Zeichnungen

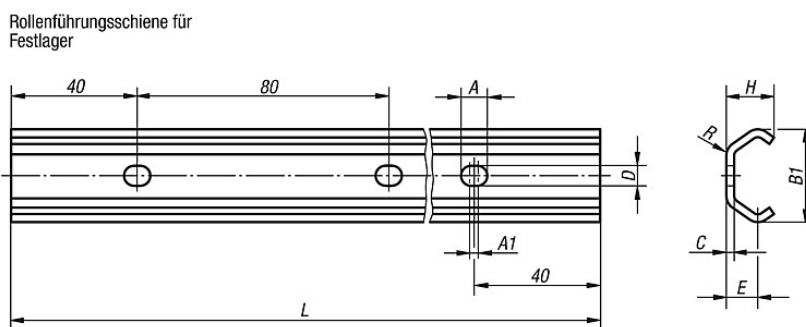

Artikelübersicht

Bestellnummer	Größe	A	A1	B1	C	D	E	H	L	R	Gewicht ca. kg/m
21320-120X	20	7	2	19,2	2	5	7	10	800/1040/2080/3120	3	0,470
21320-130X	30	8,4	2	29,5	2,5	6,4	10	15	800/1040/2080/3120	4,5	0,900
21320-145X	45	11	2	46,4	4	9	15,5	24	800/1040/2080/3120	6,5	2,290