

Artikelbeschreibung/Produktabbildungen



**Beschreibung**

**Werkstoff:**  
Vergütungsstahl.

**Ausführung:**  
vergütet und brüniert.

**Hinweis:**  
Spanneisen Spannansatz rund können zusammen mit anderen  
Vorrichtungselementen z. B. K0839, K0821, K0307 eingesetzt werden.

Zeichnungen

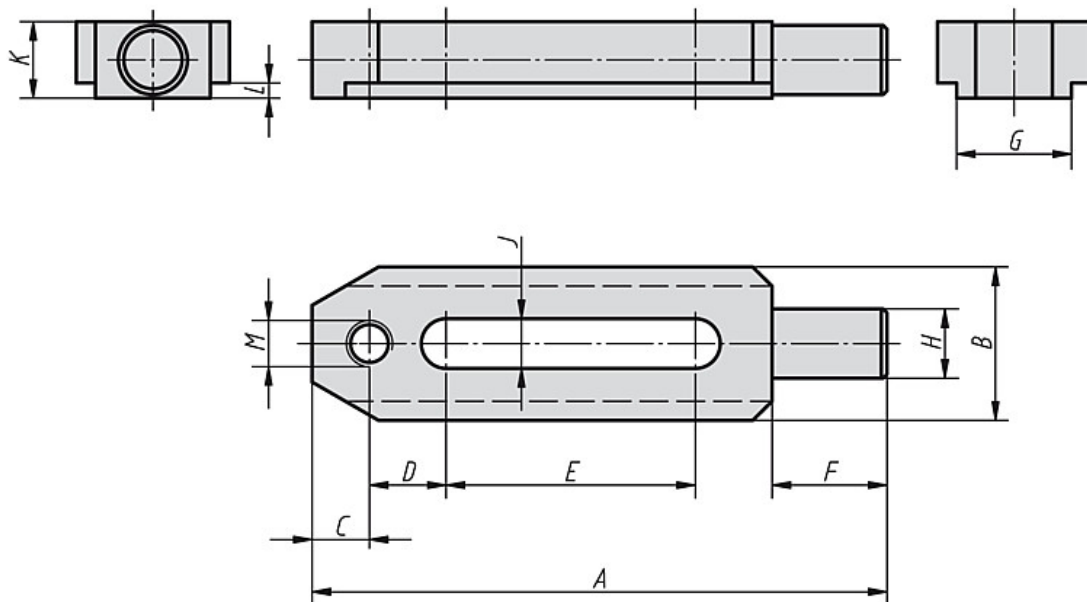

Artikelübersicht

Bestellnummer	A	B	C	D	E	F	G	H	J	K	L	M	Gewicht ca. kg
K0834.12150	150	40	15	20	65	30	30	18	13	20	4	M12	0,57
K0834.16190	190	50	20	25	80	36	40	24	18	28	5	M16	1,268