

LESCHHORN Reparaturschelle LS1

LESCH
HORN

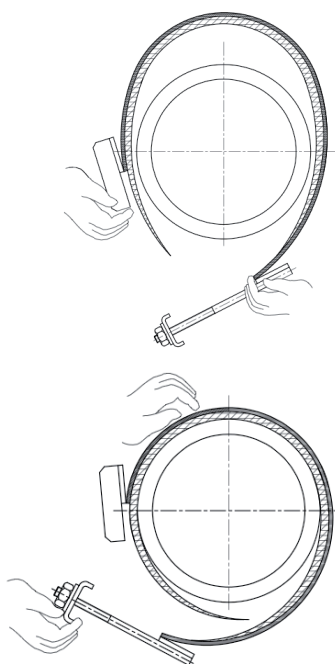

Drehe die Muttern gleichmäßig an. Benutze dafür einen Schraubenschlüssel mit einer Länge von mindestens 300 mm.

Die Detrinscheibe* ist ein Anzeichen für die wirkliche Bolzenspannung. Die Scheibe **muß** sich um die Muttern wölben. Beschädigung der Scheibe beeinträchtigt die Wirkung der Schelle nicht.

Wenn ein Drehmomentschlüssel verwendet wird, folgende Drehmomente sollten verwendet werden:

Gr. 22 mm: 70 Nm

Gr. 27 mm: 110 Nm.

Auch in diesem Fall muß die Delrinscheibe sich um die Mutter wölben, so daß sichergestellt ist, daß die Muttern fest genug angezogen sind.

ANMERKUNG:

Überprüfe die Dichtigkeit der festgezogenen Schelle bevor das Erdlog wieder verschlossen wird.

*Delrin is a dupont trademark

LS1 MONTAGEANLEITUNG

ZUERST:

Messe den Rohdurchmesser und überprüfe die richtige Größe der Reparaturschelle.

Reinige das Rohr von Verschmutzungen und Rost, so daß die Oberfläche glatt ist. Hierfür wird am besten Seifenwasser benutzt. Durch diesen Vorgang verbessert sich die Funktionsfähigkeit der Schelle. Verwende kein Fett am Dichtungsmaterial, Bolzen oder Muttern.

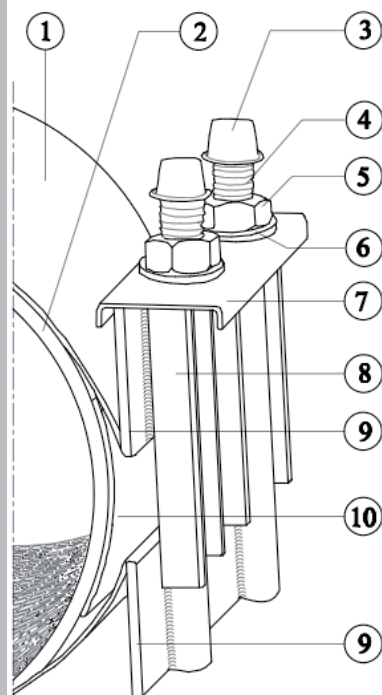

1. Schelle
2. Dichtung
3. Kappe
4. Bolzen
5. Mutter
6. Scheibe
7. Haltebügel
8. Schraubenjoch
9. Seitenbügel
10. Halterlippe

