

Artikelbeschreibung/Produktabbildungen



Beschreibung

Werkstoff, Ausführung:

Schwenkscheibe Einsatzstahl, einsatzgehärtet und brüniert.  
Bundschraube Vergütungsstahl, vergütet und brüniert.

Zeichnungen

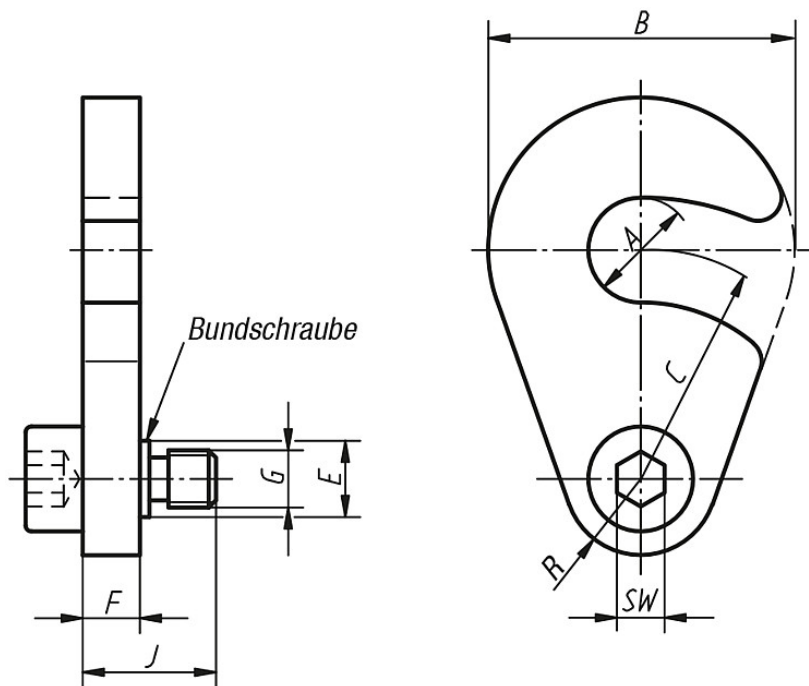

Artikelübersicht

Bestellnummer	A	B	C	D	E	F	G	SW	J	Gewicht ca. kg
K0872.90010	11	32	24	8	8	6	M6	5	14	0,047
K0872.90012	13,5	40	27	10	10	8	M8	6	19	0,09
K0872.90016	18	50	33	10	10	8	M8	6	19	0,125