

## Artikelbeschreibung/Produktabbildungen



### Beschreibung

**Werkstoff:**  
Vergütungsstahl.

**Ausführung:**  
vergütet und brüniert.

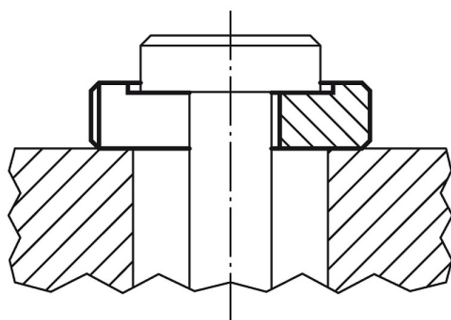

## Zeichnungen

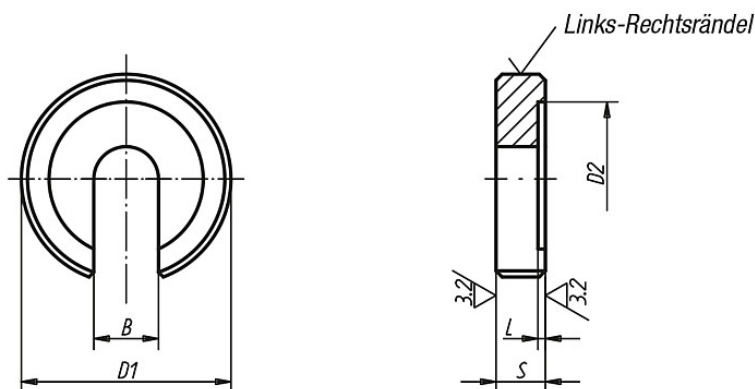

## Artikelübersicht

Bestellnummer	B	D1	D2	L	S	Gewicht ca. kg
K0730.05	5,25	17	12	0,75	5	0,011
K0730.06	6,4	22	16	0,8	6	0,012
K0730.08	8,4	28	21	1	7	0,022
K0730.10	10,5	34	25	1,2	8	0,040
K0730.12	13	40	30	1,8	9	0,058
K0730.14	14,5	48	33	1,8	12	0,110
K0730.16	17	56	37	1,8	12	0,165
K0730.20	21	64	45	2	14	0,230

## Artikelübersicht

Bestellnummer	B	D1	D2	L	S	Gewicht ca. kg
<b>K0730.24</b>	25	75	52	2	16	0,320
<b>K0730.30</b>	31	90	65	2	18	0,720
<b>K0730.36</b>	37	100	75	2,5	20	0,870