

Artikelbeschreibung/Produktabbildungen



**Beschreibung**

**Werkstoff, Ausführung:**

Gehäuse und Nocke Werkzeugstahl, gehärtet und brüniert.  
Griff Vergütungsstahl, brüniert.  
Kugelknopf Duroplast PF 31, schwarz.

**Hinweis:**

\* Max. Werkstückstärke siehe Spannbolzen K0910 (Maß C).  
\*\* Zulässige Handkraft für den Griff.

**Zubehör:**

Standardgriffe K0915.  
Einschraubgriffe mit Drehmomentbegrenzung K0916.

Zeichnungen

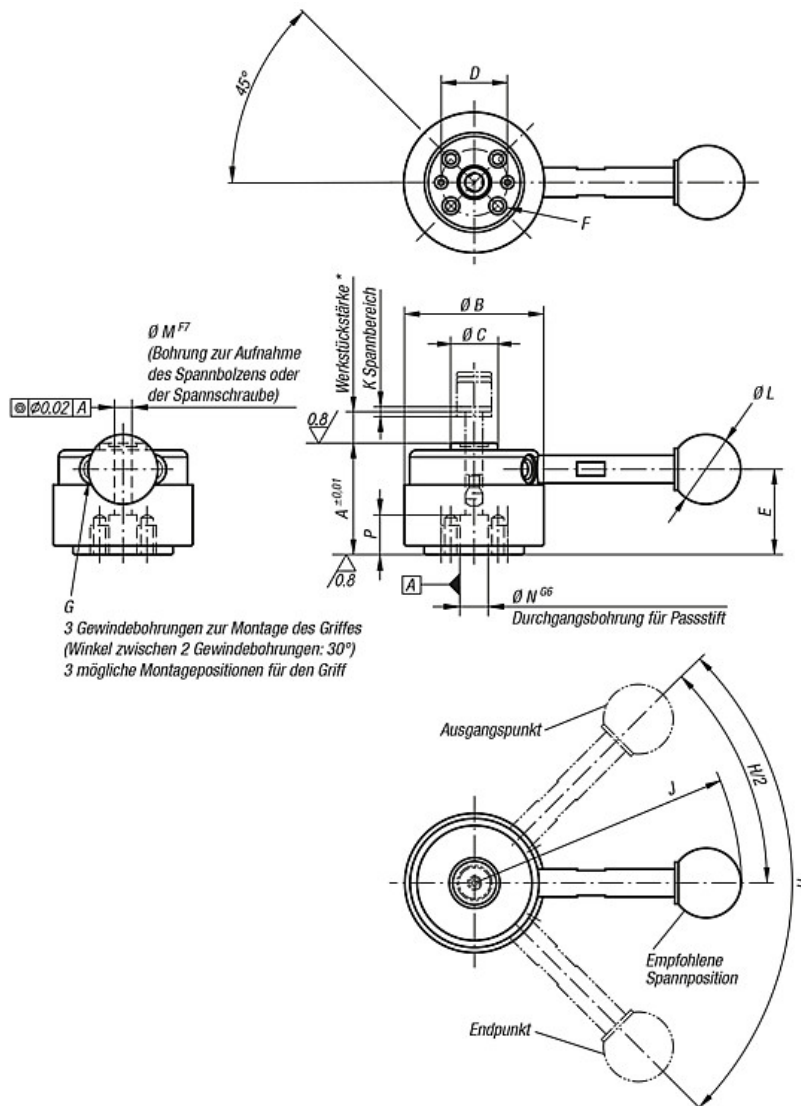

**Artikelübersicht**

Bestellnummer	Ausführung	A	B	C	D	E	F	G	H	J	K	L	M	N	P	Spannkraft N	Empfohlene Toleranz für Werkstückstärke	Handkraft N	Haltekraft N	Gewicht ca. kg
<b>K0910.324000</b>	ohne Griff	32	40	13,5	18	24,5	M4x8	M5	90°	-	1,5	-	5	8	10	900	±0,3*	150**	2000	0,200
<b>K0910.324001</b>	mit Griff	32	40	13,5	18	24,5	M4x8	M5	90°	76,5	1,5	20	5	8	10	900	±0,3*	150**	2000	0,230
<b>K0910.405000</b>	ohne Griff	40	50	18	25	30,7	M6x9	M6	110°	-	2	-	8	12	13	2500	±0,5*	200**	5500	0,420
<b>K0910.405001</b>	mit Griff	40	50	18	25	30,7	M6x9	M6	110°	111,5	2	25	8	12	13	2500	±0,5*	200**	5500	0,480