

EH 22130.

Präzisionsrastbolzen

mit konischer Aufnahme

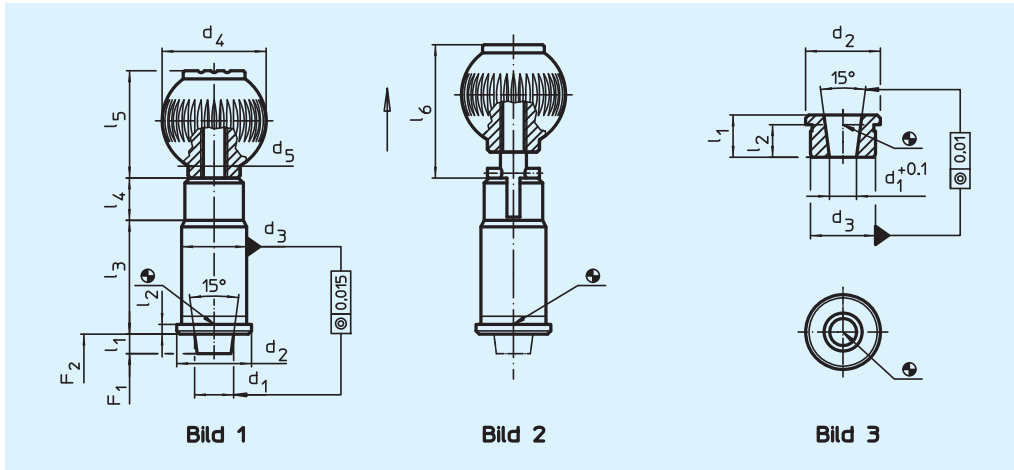

Werkstoff:

Bolzen: • Einsatzstahl, einsatzgehärtet, brüniert und geschliffen

Griffkugel: • Thermoplast, schwarzgrau

Hülse: • Einsatzstahl, einsatzgehärtet, brüniert und geschliffen

Buchse: • Einsatzstahl, einsatzgehärtet, brüniert und geschliffen

Hinweis:

Die Präzisionsrastbolzen mit Buchsen bilden eine optimale Kombination zum schnellen Positionieren und Fixieren. Durch die präzise Ausführung des Rastbolzens und der Buchse wird eine hohe Wiederholgenauigkeit der beiden Elemente erreicht. Bei der Ausführung mit Arretierung wird der Knopf herausgezogen und um 90° gedreht.

Zur präzisen Einstellung sollten Griffkugel und Bolzen nach der Montage fettfrei verklebt werden.



Best.-Nr.	Ausführung	Nenn-durchmesser	d ₁	d ₂	d ₃ n6	d ₄	d ₅	l ₁ min.	l ₂	l ₃	l ₄	l ₅	l ₆	Federkraft F ₁ N≈*	Federkraft F ₂ N≈*	⌚ g
22130.0110	ohne	10	10	19	16	25	M 6	6	2,5	31	13	25,0	–	19	29	78
22130.0112	Arretierung	12	12	23	20	32	M 8	6	3,0	35	13	33,0	–	22	35	135
22130.0116	(Bild 1)	16	16	28	25	40	M 10	6	3,0	42	13	41,5	–	30	50	227
22130.0120		20	20	33	30	40	M 10	6	3,0	50	13	41,5	–	46	63	348
22130.0125		25	25	42	38	50	M 10	6	3,0	60	13	51,0	–	39	73	654
22130.0160	mit	10	10	19	16	25	M 6	6	2,5	31	13	25,0	32,5	19	29	78
22130.0162	Arretierung	12	12	23	20	32	M 8	6	3,0	35	13	33,0	40,5	22	35	135
22130.0166	(Bild 2)	16	16	28	25	40	M 10	6	3,0	42	13	41,5	49,0	30	50	228
22130.0170		20	20	33	30	40	M 10	6	3,0	50	13	41,5	49,0	46	63	348
22130.0175		25	25	42	38	50	M 10	6	3,0	60	13	51,0	58,5	39	73	651

Best.-Nr.	Ausführung	Nenn-durchmesser	d ₁	d ₂	d ₃ n6	l ₁ min.	l ₂	⌚ g
22130.0190	Buchse, konisch	10	7,10	19	16	11	8,5	13
22130.0192	(Bild 3)	12	8,28	23	20	13	10,0	25
22130.0193		16	11,52	28	25	17	14,0	47
22130.0194		20	15,49	33	30	16	13,0	60
22130.0196		25	19,70	42	38	19	16,0	114

* statistischer Mittelwert

