

Artikelbeschreibung/Produktabbildungen



Beschreibung

Werkstoff:

Schraube Vergütungsstahl.
Dehnspannbuchse Messing.

Ausführung:

Schraube vergütet auf 12.9 und brüniert.
Dehnspannbuchse blank.

Hinweis:

Dehnspanndübel eignen sich zum Ausrichten, Zentrieren und Spannen von Bauteilen und Vorrichtungen. Sie bewirken ein formschlüssiges Ausrichten in radialer Richtung und kraftschlüssige Befestigung in axialer Richtung.

Das hydraulische Spannprinzip ermöglicht µm-genaues Positionieren der Bauteile <0,003 mm.

Der Dehnspanndübel ist wartungsfrei.

Montage:

Die Passbohrung muss mindestens eine H7-Qualität und eine Mindestdtiefe von L +2 aufweisen. Die Einbaulage ist beliebig. Der Dehnspanndübel muss komplett mit der Länge L1 im Bauteil sitzen. Der Schraubenkopf wird bis zum Aufsitzen auf die Buntmetalldehnbuchse angezogen (Vorzentrierung). Dann wird mit einem Drehmomentschlüssel der Dehnspanndübel je nach Bedarfsfall bis zum maximalen Drehmoment angezogen.

Zur Lieferung gehört eine umfangreiche Betriebsanleitung.

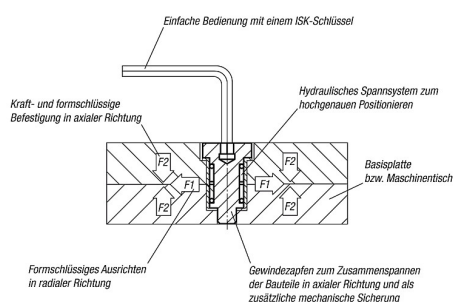

Zeichnungen

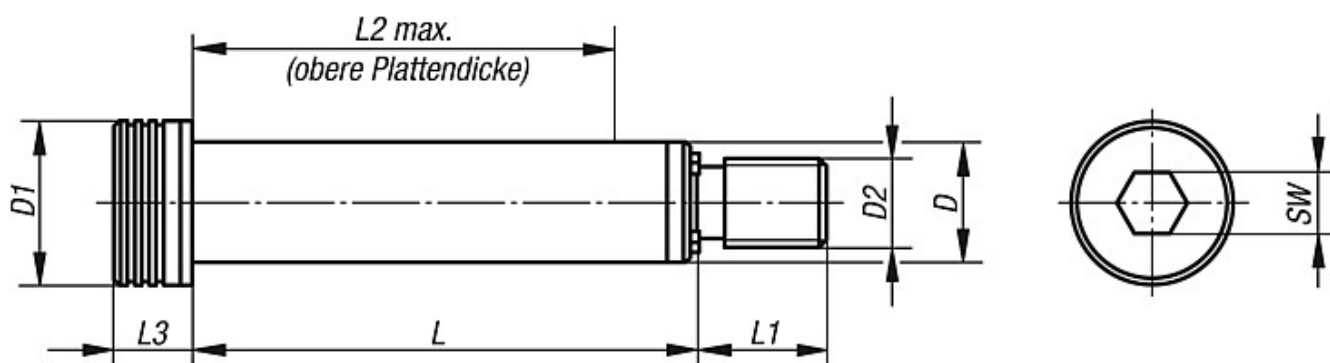

Artikelübersicht

Bestellnummer	D	D1	D2	L	L1	L2 max.	L3	SW	Anziehdrehmoment max. Nm	F1 (N)	F2 (N)	Gewicht ca. kg
03189-12030	12	18	M10	30	16	20	9	6	35	1500	5000	0,051
03189-12040	12	18	M10	40	16	30	9	6	35	1500	5000	0,058
03189-12060	12	18	M10	60	16	50	9	6	35	1500	5000	0,088
03189-16030	16	24	M12	30	18	20	11	8	70	3000	9000	0,090
03189-16040	16	24	M12	40	18	30	11	8	70	3000	9000	0,104
03189-16060	16	24	M12	60	18	50	11	8	70	3000	9000	0,130

Artikelübersicht

Bestellnummer	D	D1	D2	L	L1	L2 max.	L3	SW	Anziehdrehmoment max. Nm	F1 (N)	F2 (N)	Gewicht ca. kg
03189-16070	16	24	M12	70	18	60	11	8	70	3000	9000	0,143