

Artikelbeschreibung/Produktabbildungen



Beschreibung

Werkstoff:
Vergütungsstahl.

Ausführung:
vergütet auf 10, schwarz.

Hinweis:
Zur Sechskantmutter können Kegelpfannen K0729 Form D und G verwendet werden.

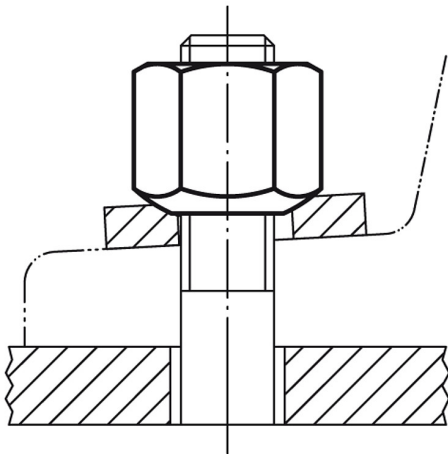

Zeichnungen

Form B
mit einseitig kugelliger Auflagefläche

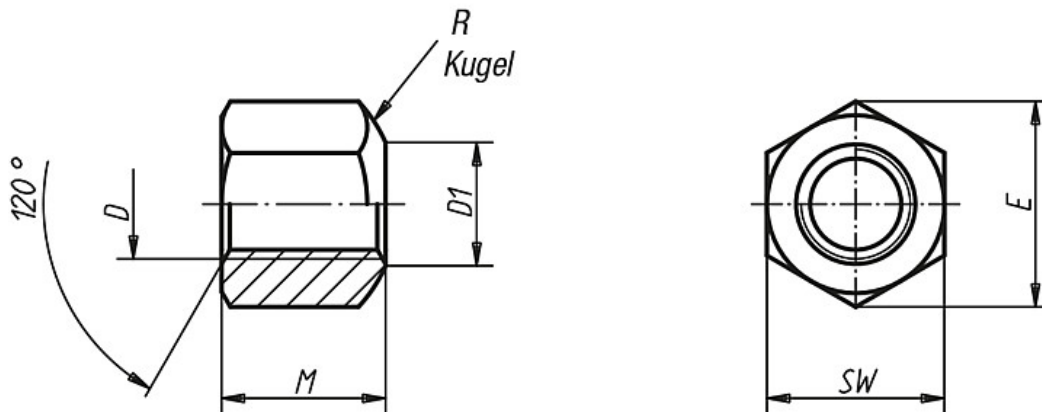

Artikelübersicht

Bestellnummer	Material	D	M = 1,5 x D	D1	SW	E	R	Gewicht ca. g
K0702.06	Stahl	M6	9	7	10	11,5	9	4,5
K0702.08	Stahl	M8	12	9	13	15	11	9,0
K0702.10	Stahl	M10	15	11,5	16	18,4	15	14,0
K0702.12	Stahl	M12	18	14	18	20,7	17	20,0
K0702.16	Stahl	M16	24	18	24	27,7	22	58,0
K0702.20	Stahl	M20	30	22	30	34,6	27	110,0