

Artikelbeschreibung/Produktabbildungen



**Beschreibung**

**Werkstoff:**  
Werkzeugstahl.

**Ausführung:**  
gehärtet und geschliffen.  
Auflagefläche ohne Zentrierung.

**Hinweis:**  
Auflagebolzen Form A dienen als Auflage für Werkstücke und Vorrichtungen.  
Die Auflagebolzen Form A sind auch als gehärtete Anschläge und als Füße für Vorrichtungen verwendbar.  
Ähnliche Bolzen siehe K0352, K0353, K0354 und K0355.

Zeichnungen

Form A  
Auflagebolzen

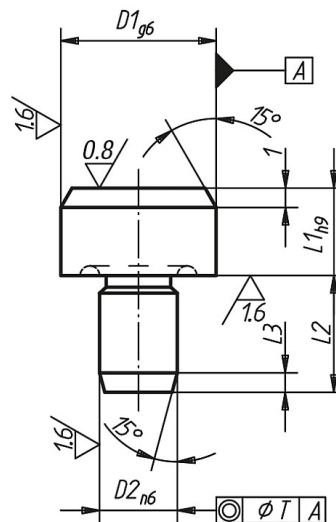

Artikelübersicht

Bestellnummer	Form	D1	L1	D2	L2	L3	T	Gewicht ca. g
K0293.106	A	6	5	4	6	1,2	0,02	1,5
K0293.110	A	10	6	6	9	1,6	0,02	5,5
K0293.116	A	16	8	8	12	2	0,04	16,0
K0293.125	A	25	10	12	18	2,5	0,04	50,0

## Artikelübersicht

---