

Artikelbeschreibung/Produktabbildungen



Beschreibung

Werkstoff:
Vergütungsstahl.

Ausführung:
vergütet und brüniert.
Passdurchmesser und Führungsflächen geschliffen.

Hinweis:
Positionierbolzen finden ihre Anwendung beim Positionieren der Rasterplatten K0800 auf Maschinentischen.

Zeichnungen

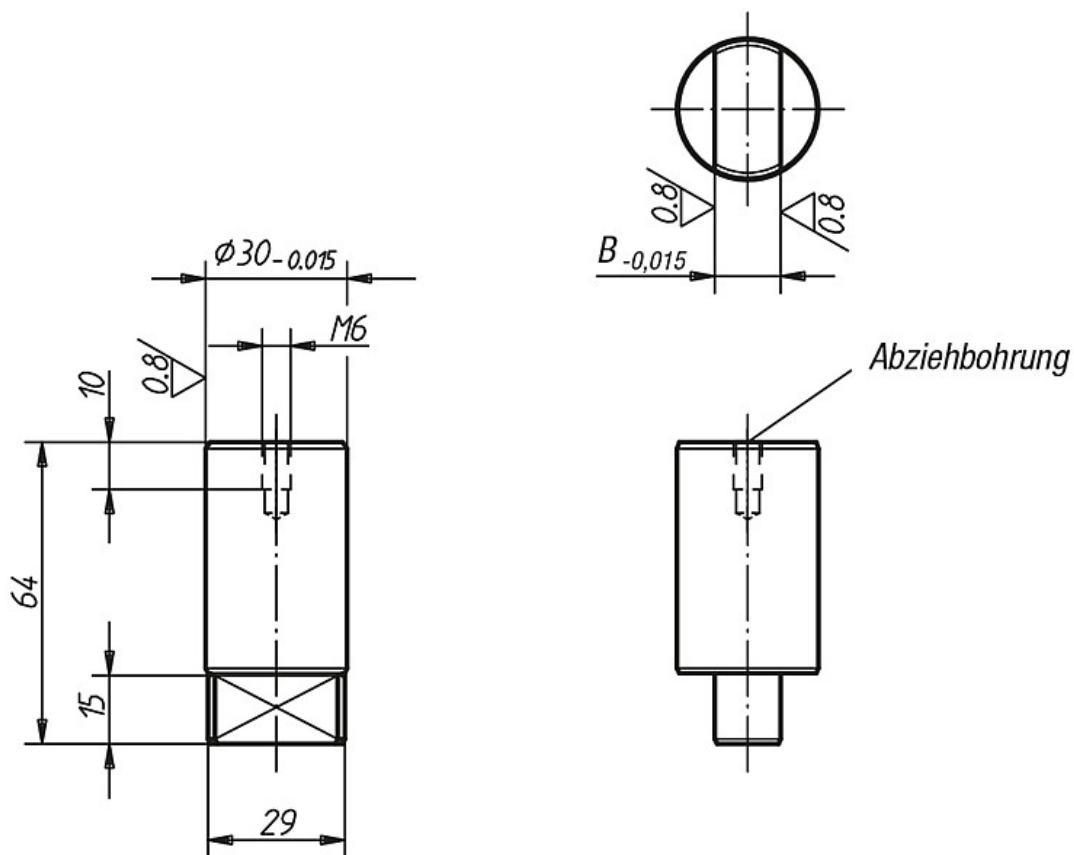

Artikelübersicht

Bestellnummer	B	Gewicht ca. kg
K0855.12030	12	0,307
K0855.14030	14	0,313

Artikelübersicht

Bestellnummer	B	Gewicht ca. kg
K0855.18030	18	0,325
K0855.20030	20	0,330
K0855.22030	22	0,335