

Rund- und Formschnitt ● + ●●●●●●
Loch-Ø 35-63 mm
Materialstärke bei St 60 2-10 mm

Lochwerkzeuge Stempel und Matrize separat bestellen
siehe Tabelle unten
Zubehör siehe Kapitel Zubehör

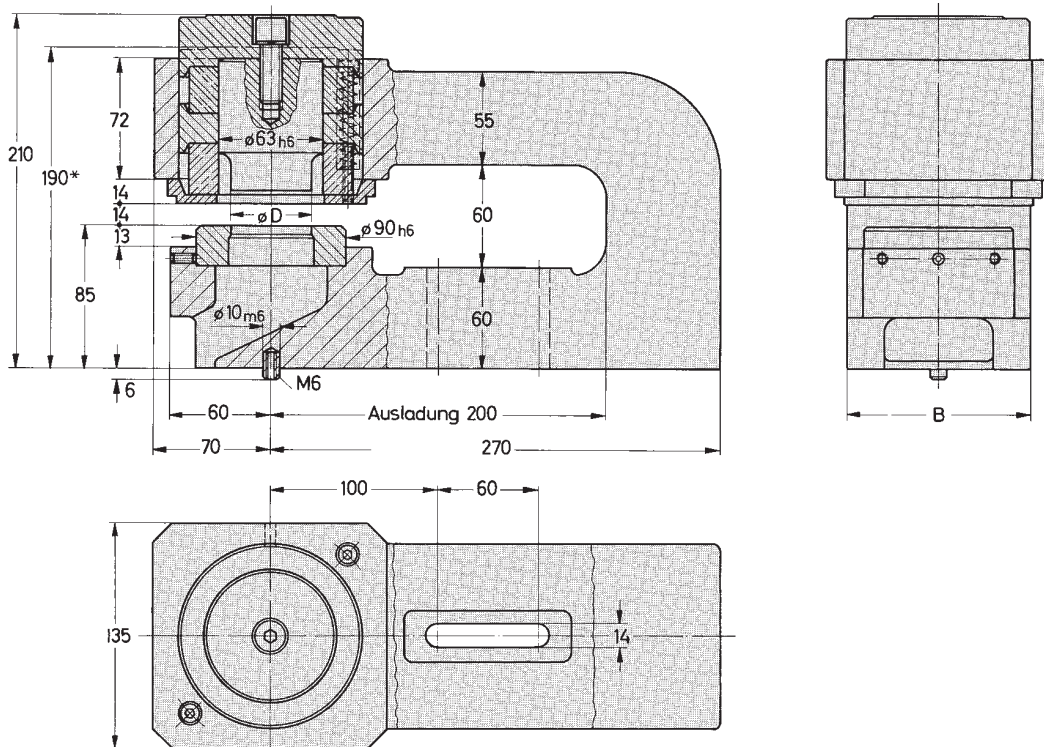

* Stempelunterkante und Matrizenoberkante bündig

Locheinheit ohne Lochwerkzeuge					Lochwerkzeuge separat bestellen			
Bestell-Nr.	Ausladung	Loch-Ø D	Breite B	Gewicht ~ [kg]	Schneidsatz Bestell-Nr.	Rundloch Stempel Bestell-Nr.	Matrize Bestell-Nr.	Formloch Schneidsatz Bestell-Nr.
114-200 F	200	35-63	112	34	514-Ø-BL-ST	314-Ø	404-Ø-BL-ST	514-Formloch-BL-ST

in Bestell-Nr. einfügen: Ø=Loch-Ø, BL=Materialstärke, ST=Werkstoff und Festigkeit. Siehe auch **Lochwerkzeuge**